

С79 Степи Европы в эпоху средневековья. Т.9. Хазарское время. Сб. науч. работ/ Гл. ред. А.В.Евглевский; Донецкий нац. ун-т. – Т.9. – Донецк: ДонНУ, 2012. – 444 с. – (Тр. по археологии).

Продолжающееся издание научных работ по археологии степей Европы в эпоху Средневековья.

Рассчитан на специалистов в области археологии, этнологии, истории, антропологии, нумизматики, эпиграфики, краеведения, студентов исторических специальностей и всех тех, кто интересуется эпохой Средневековья.

Рекомендовано к печати ученым советом Донецкого национального университета

Главный редактор тома и серии Евглевский А.В. (Донецк, ДонНУ)

Редакционная коллегия тома:

д-р ист. наук Добров П.В. (Донецк, ДонНУ)

д-р ист. наук Никольский В.Н. (Донецк, ДонНУ)

д-р ист. наук Крапивин А.В. (Донецк, ДонНУ)

д-р ист. наук Беспалов Н.Е. (Донецк, ДонНУ)

д-р ист. наук Бредихин А.В. (Донецк, ДонНУ)

к-т ист. наук Усачук А.Н. (Донецк, ДОКМ)

ответственный секретарь, ст. науч. сотр. Потемкина Т.М. (Донецк, ДонНУ)

Сборник подготовлен археологической научно-исследовательской группой при кафедре истории Украины исторического факультета ДонНУ в рамках выполнения внутривузовской г/б темы 09-1вв/3 (руководитель – профессор П.В.Добров, доктор исторических наук, академик Украинской академии исторических наук, заслуженный работник образования Украины)

Серия основана в 2000 г

Сборник зарегистрирован в Министерстве по делам печати и информации в 2010 г (свидетельство о государственной регистрации КВ № 16523-4995 Р) и входит в перечень изданий, утвержденных постановлением Президиума ВАК Украины от 06.10.2010 г № 3-05/6

ISSN 2079-1658

© Донецкий национальный университет, 2012

© Автор проекта Евглевский А.В., 2012

© Аксёнов В.С., Горбаненко С.А., Гриб В.К., Давыденко В.В., Квитковский В.И., Колода В.В., Комар А.В., Коматарова-Балинова Е., Красильников К.И., Красильникова Л.И., Круглов Е.В., Марыксин Д.В., Пелевина О., Пономарёв Л.Ю., Попов П.В., Рашковский Б.Е., Свистун Г.Е., Токаренко С.Ф., Тотев Б., Усачук А.Н., Флёров В.С., Хардаев В.М., Цыбин М.В., 2012

© Выполнение переводов: Пилипенко Д.В., Волкова Т.Я., 2012

© На обложке: подвеска из ожерелья (Египет, клад 1912 г), 2012

ПОГРЕБЕНИЯ ВСАДНИКОВ НЕТАЙЛОВСКОГО МОГИЛЬНИКА САЛТОВСКОЙ КУЛЬТУРЫ: ТИПОЛОГИЯ И ХРОНОЛОГИЯ (ПО МАТЕРИАЛАМ 2003-2010 ГОДОВ)

Отличительной чертой грунтовых (праболгарских) могильников лесостепного варианта салтово-маяцкой культуры, как отмечала неоднократно С.А.Плетнёва, было присутствие погребений людей в сопровождении коня (Плетнёва С.А., 1981, с.9, 10). Такие захоронения, помимо биритуального могильника Красная Горка (Аксёнов В.С. и др., 1996, с.116-129), были открыты в 1959-1961 гг и на Нетайловском могильнике (Иченская О.В., 1981, с.89-92), расположенном на левом берегу Печенежского водохранилища, напротив Верхне-Салтовского городища – памятника, давшего название салтово-маяцкой археологической культуре. За последние восемь лет (2003-2010 гг) на Нетайловском могильнике экспедициями под руководством А.В.Крыганова, В.К.Михеева и автора данной статьи было обнаружено 26 погребений, которые следует рассматривать как захоронения воинов-всадников. Анализу данных захоронений и посвящена данная работа.

Как показали исследования 1991-2010 гг для захоронений Нетайловского грунтового могильника характерно почти полное отсутствие в могильных ямах человеческих останков. Лишь в некоторых случаях останки человека в погребениях представлены отдельными зубами, костями и фрагментами костей плохой сохранности или в виде костного тлена (Жиронкина О.Ю., Цитковская Ю.И., 1996, с.355, табл.1; 2004, с.208, табл.1). При этом погребальный инвентарь располагался так, как будто он находился на теле погребённого человека. В некоторых немногочисленных случаях удалось проследить факт преднаме-

ренного, совершенного в древности, разрушения костяков погребённых людей (Жиронкина О.Ю., Цитковская Ю.И., 1996, с.356; Крыганов А.В., Чернигова Н.В., 1993, с.37, рис.1, д)¹, что было отмечено Д.Т.Березовцом ещё в первые годы исследования могильника (Иченская О.В., 1981, с.82, 93, рис.2, II, III, V-VIII). Кости погребённых коней, несмотря на их массивность, отличаются также плохой сохранностью. Такую сохранность костного материала (особенно человеческого) в захоронениях могильника мы склонны объяснять гидрологической ситуацией, сложившейся в зоне расположения могильника после создания Печенежского водохранилища (Аксёнов В.С., 2006, с.59-60). Продолжающие исследования некрополя показали, что достаточно большая часть захоронений могильника в древности подверглась преднамеренному вскрытию, цель которого ещё предстоит выяснить. Это не могло не отразиться на состоянии нашей источниковой базы. В ходе исследований удалось зафиксировать несколько признаков, однозначно указывающих на факт повторного вскрытия могильных ям, совершённых в древности. К наиболее наглядным признакам относятся: 1) наличие следов повторных вкопов в могильные ямы; 2) присутствие в заполнении этих вкопов отдельных вещей, сосудов, отдельных человеческих костей и черепов, мелких древесных угольков; 3) наличие преднамеренно разрушенных костяков людей на дне могильной ямы.

Так, в заполнении погр. № 435, в восточной части, были обнаружены: железный складной серп, железная фибула-кресало,

¹ Проблема повторного вскрытия могил рассматривается в отдельной статье, которая сдана в печать: Аксёнов В.С. Повторное проникновение в захоронения Нетайловского грунтового могильника салтовской культуры – миф или реальность.

два кремня, бронзовая литая поясная бляшка сердцевидной формы, а на дне могильной ямы – человеческий костяк со следами преднамеренного разрушения (рис.1, 1, 2). В восточной части пятна могильной ямы захоронения № 482 цвет заполнения был золистым и пятнистым, тогда как заполнение в западной части пятна было более однородным светло-серого цвета с незначительными вкраплениями светло-жёлтого материкового песка. В слоистом заполнении восточной части ямы были обнаружены череп человека без нижней челюсти (рис.2, 3в, 4в); целый крупный кувшин, лежавший на боку (рис.2, 3б, 4б), и железный черешковый нож. На дне, в восточной части ямы, человеческие останки отсутствовали, но в заполнении этой части ямы, на 0,1 м выше дна, лежала бедренная кость человека плохой сохранности (рис.2, 3г, 4г). Под ней обнаружены железный черешковый нож, половинка бронзового разделителя на пояс, обломок клинка палаша, железные оковки ножен палаша, фрагмент железного кольца, фрагменты двух рамчатых пряжек, обломок пера листовидного наколенника дротика. Остальной погребальный инвентарь находился на дне могильной ямы. Заполнение юго-западной и западной частей могильной ямы погребения № 492 состояло из светло-жёлтого материкового песка, перемешанного с незначительным количеством светло-серой супеси, тогда как в заполнении восточной части ямы преобладала тёмно-серая супесь с незначительной примесью светлого материкового песка. Это тёмно-серое заполнение было слоистым, состоящим из чередующихся между собой слоёв тёмно-серой и светло-серой супеси с примесью большего или меньшего количества светлого материкового песка (рис.2, 2). В профиле прослеживался прогиб слоёв заполнения в сторону могильного дна. Удалось проследить и наклон слоёв в сторону северо-восточной торцевой стенки могильной ямы. В данных слоях встречались на разной глубине отдельные мелкие древесные угольки, фрагменты сосудов. Здесь же была обнаружена придонная часть крупного столового кувшина (рис.2, 1а, 2а). Расчистка захоронения человека показала, что в древности костяк подвергся преднамеренному разрушению. На момент исследования кости человека – отдельные ребра, черепная крышка,

обе бедренные кости – образовывали кучку у восточной торцевой стенки ямы за пределами гроба-рамы, тогда как берцовые кости правой ноги погребенного мужчины располагались *in situ* (рис.2, 1). Инвентарь находился на дне могильной ямы. В заполнении погребения № 438 на глубине -1,8 м был зафиксирован двуручный горшок-ваза, рядом с которым находился череп человека без нижней челюсти (рис.1, 3в, 4в). Повидимому, череп был извлечен из захоронения в процессе повторного вскрытия погребения, так как на дне могильной ямы (-3,15 м) кости человека зафиксированы не были (рис.1, 3). Интересно, что в восточной части могильной ямы, над южной боковой стенкой гроба, на глубине -2,45 м был установлен целый столовый кувшин (рис.1, 3б, 4б). Придонные части двух столовых кувшинов обнаружены в заполнении могильной ямы погребения № 444. На дне могильной ямы (-3,45 м) внутри гроба-рамы кости человека отсутствовали (Аксёнов В.С., 2009, с.235, 236, рис.12, 13, 3, 16). Погребальный инвентарь (стремя, металлические детали седла) был частично выброшен за пределы гроба. Часть инвентаря (бляшки от ремней конской сбруи) при этом осталась лежать на деревянном перекрытии гроба в его западном конце, над ногами умершего. В погребении № 500 кухонный горшок с повреждённым в древности венчиком лежал на боку у северной стенки могильной ямы на глубине -0,98 м в заполнении повторного вкопа в могильную яму. На дне данного погребения кости человека и вещи отсутствовали. В то же время костяк коня находился в анатомическом порядке и сопровождался полным набором конского снаряжения. Таким образом, во всех указанных случаях следы повторного вкопа фиксировались в восточной части могильной ямы, где предполагалось нахождение захоронения человека, тогда как западный край могильной ямы, где располагался костяк коня, оставался нетронутым (рис.1, 2). Следовательно, проникавшие в могилу люди хорошо знали устройство погребального сооружения, и их не интересовал костяк коня, уложенный в ногах погребённого человека вместе с предметами конского снаряжения. В результате этих постпогребальных действий часть интересующей нас информации была утрачена. Поэтому захоронения человека с конём мы будем рас-

смагивать в некотором обобщённом виде (табл.1).

На фоне светлого материкового грунта могильные ямы захоронений выделяются в виде характерных тёмных пятен овальной или подпрямоугольной формы, ориентированных по линии восток – запад с сезонными отклонениями. В зависимости от состава конских останков исследованные погребения всадников мы делим на следующие типы.

Тип I – погребения человека в сопровождении коня (№№ 343, 391, 406, 435, 438, 444, 466, 482, 486, 492, 500). Для данного типа захоронений характерны большие размеры могильных ям (табл.1). Длина их на уровне фиксации колеблется от 3,0 м (погр. № 435) до 4,25 м (погр. №№ 444, 466), а ширина – от 1,36 м (погр. № 435) до 2,58 м (погр. № 466). Дно могильных ям находится на глубине от 2,35 м (погр. № 486) до 3,45 м (погр. № 444). В погребениях данного типа присутствует целый конь, который размещается в ногах человека (рис.1, 2). При этом конь уложен перпендикулярно телу человека. Таким образом, общая могильная яма состоит из расположенной в восточной части узкой, прямоугольной в плане очертаний ямы, предназначенной для тела человека, и примыкающей к ней с запада овальной площадки, на которой располагается конь. На уровне дна могильные ямы этих погребений имеют грушевидную (Т-образную) форму. В некоторых случаях уровень дна ямы погребения человека и захоронения коня могут не совпадать (уровень овальной площадки с костяком коня в этом случае находится выше уровня дна погребения человека). В восточной части погребений №№ 391, 406, 438, 444, 482, 492 были зафиксированы остатки гробов-рам в виде полосок древесного тлена по контуру данного внутримогильного сооружения (рис.1, 2; 2, 1). В западной торцевой стенке ям были сделаны неглубокие ниши-подбои, в которых отчасти и помещались кони. Они были уложены на правый, реже, левый (погр. №№ 406, 466) бок, спиной к стенке ниши-подбоя. Предметы конского снаряжения, как правило, находились при костяках коней. Остатки седла, украшения ремней конской сбруи, стремена, сбруйные кольца и пряжки чаще всего находились на теле коня, тогда как удила с фрагментами ремней оголовья и металлическими

детальными уздечки лежали возле передних ног коня, т.е. кони были оседланы, но не взнузданы.

Тип II – захоронение человека сопровождается частями конской туши (голова и ноги) – погребения №№ 345, 380, 404, 407, 413, 450, 491 (рис.3). Длина могильных ям захоронений данного типа в среднем составляет 3,2-3,4 м, а ширина колеблется от 1,45 м (погр. № 407) до 2,0 м (погр. № 345) (табл.1). Глубина могильных ям – несколько меньшая, чем в захоронениях I типа, и находится в пределах 1,9 м (погр. № 491) – 3,2 м (погр. № 407), хотя дно большинство ям расположено на глубине 2,4-2,6 м. Только в двух погребениях (№№ 404, 407) зафиксированы остатки гроба-рамы в виде полосок древесного тлена. Дно могильных ям большинства погребений данного типа в плане имеет форму прямоугольника с закруглёнными углами, и только в погребениях №№ 404, 407, 413 форма дна близка к грушевидной (рис.3, 1). Форма дна могильной ямы обусловлена размещением конских останков. Так, грушевидную форму дна могильной ямы имело в тех погребениях, в торцевых стенках которых были сделаны ниши-подбои. Таким образом, части коня в сопровождении предметов конского снаряжения размещались в 1) нишах-подбоях, сделанных в западных торцевых стенках могильных ям захоронений людей (погр. №№ 404, 407, 413) (рис.3, 1); 2) на дне могильной ямы, в её западной части, у ног человека (погр. № 345) (рис.3, 2, 2а); 3) в заполнении могильной ямы над ногами человека и на дне (погр. №№ 380, 450, 491) (рис.4).

Как вариант данного типа захоронений следует рассматривать погребение № 410 (рис.5). В данном случае части коня (голова и ноги – растянутая шкура) в сопровождении конской сбруи были уложены в отдельной яме овальной формы размерами 2,15×0,85 м (рис.5, 2). Захоронение коня располагалось у западного края могильной ямы с останками человека, почти перпендикулярно ей. На дне погребения человека были прослежены остатки деревянного гроба-рамы (рис.5, 1). Глубина могилы с человеческими останками составляла 3,0 м, тогда как дно конского захоронения было зафиксировано на отметке -2,4 м. Общая планиграфия размещения человеческих ос-

танков и останков коня, характерная для захоронений человека с конём Нетайловского могильника, в погребении № 410 в целом была соблюдена. Данное захоронение занимает как бы переходную позицию между погребениями человека с целым конём (тип I) и захоронениями людей в сопровождении только частей коня (головы и ног). В данном захоронении мы имеем дело с разнесением в пространстве погребения человека и захоронения его коня. Подобные случаи разнесения в пространстве погребения коня и его хозяина известны и на других салтовских могильниках бассейна Северского Донца (погр. №№ 140/к-12, 144, 145, 199, 282 и к-11, 14, 31, 23 могильника Красная Горка) (Аксёнов В.С. и др., 1996, с.117, рис.2, 1). Объясняется это тем, что масса коня в 5-6 раз больше веса человека, и получение травм или даже смерть под упавшей тушей коня были, по-видимому, обыденным явлением. Остерегаясь такой ситуации в реальной жизни, кочевые народы старались избежать этого и в погребальной обрядности. Так, подобная забота об умершем человеке отмечена у многих тюркоязычных кочевников, когда тело покойного отделялось от туши коня стенкой (закладом) из камней, колод, земляной прослойкой, конь размещался на ступеньке и даже в отдельной яме (Нестеров С.П., 1990, с.75), как это имело место в погребении № 410 Нетайловского могильника.

Тип III – в захоронении человека присутствие коня символизирует положенное в погребение конское снаряжение или его отдельные элементы (погр. №№ 361, 388, 389, 431, 499, 508) (рис.6, 7). На уровне фиксации длина пятен могильных ям данных захоронений колеблется от 2,3 м (погр. № 361) до 2,7 м (погр. №№ 388, 431, 508), а ширина – от 1,22 м (погр. № 499) до 2,0 м (погр. № 431) (табл.1). Глубина ям в захоронениях данного типа существенно различалась. В захоронениях с ориентировкой умерших головой в восточном секторе она составляла 2,2-3,3 м, тогда как в погребениях с ориентировкой умерших на запад (№№ 499, 508) глубина равнялась 1,4 и 1,7 м, соответственно. В двух погребениях (№№ 388, 389) зафиксированы остатки деревянных гробов (рис.6, 1, 2). Предметы конской сбруи находились как в нишах-подбоях, сделанных в западных торцевых стенках могильных ям (погр.

№№ 388, 389) (рис.6, 1а, 2а), так и просто на дне (погр. №№ 361, 431) (рис.7, 1). В погребениях №№ 499 и 508 предметы конского снаряжения (удила, стремяна) находились в заполнении и на дне могильной ямы в западной части, т.е. в головах погребённых (рис.7, 2, 3).

Тип IV – кенотаф. Данный тип представлен захоронением № 462 (табл.1). В погребении, которое отличалось незначительными размерами по дну (1,5×0,9 м), были обнаружены сложенные кучкой стремяна, удила, сбруйная пряжка и бронзовый чумбурный блок. Кости человека, как и кости коня, в могильной яме отсутствовали.

Тип V – захоронение коня в отдельной яме, без наличия каких-либо следов человеческого скелета. В последние годы на могильнике было обнаружено только одно такое захоронение (конь 4) (рис.8, 2). Целый конь был помещен в могильную яму трапециевидной в плане формы размерами 1,7×0,8 – 1,4 м, ориентированную своими длинными сторонами по линии восток-запад. Глубина могильной ямы – 1,4 м. Конь был захоронен с сильно запрокинутой назад головой и подогнутыми под брюхо ногами. Возле задних ног коня в западной части могильной ямы лежали пара стремян, удила со стержневидными псалиями, железная оковка луки седла, сбруйное кольцо и фрагменты сбруйной пряжки трапециевидной формы. В научной литературе принято считать подобные захоронения, если они обнаружены в пределах могильников, кенотафами. Но, если принять во внимание размеры могильных ям, то нужно признать, что кенотафами могут считаться только те одиночные захоронения коней, в которых присутствует погребальный инвентарь, несвязанный с конским снаряжением, то есть вещи, которые зачастую находятся в погребениях людей (предметы вооружения, орудия труда, личные вещи покойного). Или же кенотафом может быть одиночное конское захоронение, произведённое в достаточно большой по размерам могильной яме, в которой предполагается место для тела человека, и где, по этнографическим данным, возможно, находилась кукла или какое-то другое изображение, заменяющее отсутствующего покойника (Смоляк А.В., 1969, с.263). Подобные захоронения оседланных, взнузданных коней или же коней в сопровож-

дении элементов конского снаряжения могут быть погребениями боевых коней, погибших в бою или умерших своей естественной смертью (болезнь, старость) и погребенных за свои заслуги по желанию хозяина на родовом участке могильника. Хотя конские погребения в отдельных ямах в пределах могильников, вероятно, могут быть связаны и с другими обрядами. Так, они вполне могли выступать в роли так называемой выкупной жертвы духу подземного мира (царства мертвых) за предоставленный для погребений участок на общем могильнике. Подобная жертва приносилась отдельной семьей или частью родственников, что неоднократно отмечалось в этнографической литературе (Бакаева Э.П., Гучинова Э.-Б.М., 1988, с.104; Галданова Г.Р., 1987, с.57-58). Возможно, что в данном случае свидетельством жертвенной роли животного может служить факт невозможности связать конское захоронение с конкретным человеческим, зачастую воинским, погребением. Однако вокруг данного конского погребения, на расстоянии от 0,5 м до 2,1 м, располагались шесть человеческих захоронений (рис.8, 1). К востоку от могилы коня располагались два погребения взрослых людей, ещё по одному захоронению взрослых индивидов находилось к северу и югу от конского захоронения, к западу от коня были обнаружены два погребения, принадлежавшие детям. Таким образом, можно предположить, что вокруг данной конской могилы располагались захоронения близких родственников, а само конское захоронение было своеобразным символом принадлежности данного участка могильника конкретной семье (т.е. выкупной жертвой за участок на некрополе).

Погребения с конём выделенных нами типов были исследованы на Нетайловском могильнике и в предыдущие годы другими исследователями. Так, ранее на некрополе раскопаны погребения №№ 23, 53, 127 (тип I), №№ 10, 52, 132, 171, 252, 255 (тип II), №№ 144, 215, 221, 259 (тип III) и №№ 16, 87, 199, 221“А” (тип V) (Иченская О.В., 1981, с.89, табл.6, рис.3; Аксёнов В.С., 1997, с.32-33, рис.1; Жиронкина О.Ю., Цитковская Ю.И., 1996, с.362-363, рис.4, 1, 6; Жиронкина О.Ю. и др., 1997, рис.1).

Инвентарь рассматриваемых захоронений полностью соответствует салтово-маяцким древностям и датируется 2-й пол.VIII – IX

веком. Это касается удила, стремян, железных сбруйных колец и пряжек, украшений ремней сбруи и оголовья, глиняных сосудов, предметов вооружения и хозяйственно-бытового инвентаря, найденных в рассматриваемых захоронениях.

Все найденные в захоронениях удила состоят из двухчленного грызла и двух боковых подвижных пришёчных ограничителей – псалиев. Окончания стержней грызла имеют восьмёрковидную форму. В большинстве случаев петли для псалиев и петли для поводного ремня повёрнуты в разных плоскостях, то есть перпендикулярно друг другу. Такое расположение петель обеспечивало лучшее управление конём, чем при расположении петель в одной плоскости (Кирпичников А.Н., 1973, с.14). Грызла, в которых петли для псалиев и поводного ремня находились в одной плоскости, представлены только в одном погребении – № 343 (тип I). По мнению А.В.Крыганова, удила с перпендикулярным расположением петель появились несколько позже удила с восьмёркообразными концами (Крыганов А.В., 1989, с.99), ибо последние представлены в основном в комплексах предсалтовского и раннесалтовского времени (Вознесенка, Арцибашево и др.) (Гринченко В.А., 1950, табл.1, 5-7; Монгайт А.П., 1951, рис.43, 17; Сміленко А.Т., 1965, рис.26, 5; Орлов Р.С. 1985, рис.4, 1). В салтовских древностях удила с восьмёркообразными концами встречаются уже реже, тогда как грызла с перпендикулярным расположением петель, наоборот, преобладают (Плетнёва С.А., 1989, рис.38). Интересны грызла удила из погребения № 404 (рис.9, 4). В отличие от всех остальных найденных удила, концы грызла в данном случае снабжены только одной петлей, в которую вставлены и псалии, и кольцо для поводного ремня. Для салтовских древностей такие удила являются архаизмом. Они больше характерны для предсалтовского времени. Так, подобные удила встречаются в “раннеаварских” и “среднеаварских” древностях (Гавритухин И.О., 2001, рис.55, 3, 7, 12, 21). Показательным является и тот факт, что в кольцо грызла удила из погребения № 404 был вставлен плоский S-видный псалий. Псалиями S-видного типа снабжены также удила из погребений №№ 345, 407 (II тип), 406 (I тип) и 431 (III тип) (рис.9, 5, 6).

Табл. 1. Погребения с конём Нетайловского могильника

Тип захоронения	№ погр.	Пятно могильной ямы				Дно могильной ямы				Находки в заполнении могильной ямы			Человеческие останки		
		глубина	форма*	размеры	азимут	глубина	форма**	размеры	ниша-подбой	угли	керамика	кости, вещи	есть	нет	анатом. порядок
I	2	3	4	5	6	7	8	9	10	11	12	13	14	15	16
	343	0,8	о	4,0x2,6	70°	2,6	г	4,0x2,4		+	+		+		+
	391	разрушено силосной траншеей			67°	2,8	г	х 0,6-1,1	+				разрушено силосной траншеей		
	406	0,9	о	3,05x2,2	85°	2,95	г	2,7x0,95	+	+		+		+	
	435	1,0	п	3,0x1,36	84°	2,7	г	3,0 x 0,8-2,15	+			+	+		
	438	1,2	о	3,6x2,2	90°	3,15	г	3,0 x 0,9-1,15	+	+	+	+		+	
	444	1,8	п	4,25x2,0	72°	3,45	г	3,97 x 0,85-1,9	+	+	+	+		+	
	466	0,9	п	4,25x2,6	94°	2,6	г	4,2 x 0,48-1,6	+	+	+	+		+	+
	482	0,7	п	4,0x2,3	60°	2,65	г	3,95 x 1,0-1,54	+	+	+	+		+	
	486	0,97	в	3,6x1,9	92°	2,35	г	3,06 x 0,6-1,45	+	+	+			+	
492	0,85	о	3,75x2,4	60°	2,7	г	2,26 x 0,54-1,0	+	+	+			+		
500	0,7	о	3,5x2,05	60°	2,52	г	3,8 x 0,53-1,5	+	+	+	+		+		
410	1,2	г	3,05x1,85	75°	3,0	п	2,7x0,85	конь в отд. яме	+	+			+		

Продолжение табл. 1

1	2	3	4	5	6	7	8	9	10	11	12	13	14	15	16	
II	345	0,6	o	3,25x2,0	80°	2,5	п	2,8x1,0					+		+	
	380	0,85	o	2,25x1,75	81°	2,6	п	2,1x0,45					+		+	
	404	0,5	o	3,5x2,1	68°	2,8	г	2,55x0,75	+	+				+		
	407	1,0	o	3,3x1,45	57°	3,2	г	2,55x0,7	+	+	+				+	
	413	0,9	o	3,2x1,8	102°	2,4	г	3,4x1,15	+				+		+	
	450	0,6	п	2,2x1,5	91°	2,03	п	2,0x0,66			+	+			+	
	491	0,8	o	3,4x1,5	75°	1,9	п	2,98 x 0,98-1,07			+				+	
	361	1,0	п	2,3x1,8	49°	2,2	п	1,5x0,6			+	+			+	
	388	1,1	п	2,7x1,6	60°	2,9	п	2,4x0,9	+	+	+			+		+
	389	1,1	o	разруш.	60°	3,3	п	2,6x0,7		+			+			+
III	431	1,0	o	2,7x2,0	60°	2,7	п	2,1x0,6				+	+			
	499	0,8	п	2,47x1,22	276°	1,4	п	2,4x0,98					+		+	
	508	1,5	п	2,7x0,9	272°	1,7	п	2,6x0,8						+		

* o – овальная, п – прямоугольная, в – восьмерковидная, г – грушевидная.

** Г – грушевидная, п – прямоугольная.

В хронологическом плане удила с S-видными псалиями более характерны для памятников 2-й пол.VIII – 1-й пол.IX в. (Крыганов А.В., 1989, с.100). Уже в конце IX в. их окончательно вытеснили удила со стержневидными псалиями (Крыганов А.В., 1989, с.107; Плетнёва С.А., 1967, с.167). Удила со стержневидными псалиями были обнаружены во всех остальных рассматриваемых нами захоронениях (рис.9, 1-3). Интересные псалии встречены в погребении № 410 (рис.9, 7). Они из-за своего уплощённого сечения, являются вариантом стержневидных псалиев. Это сближает их с очень слабо изогнутыми S-видными псалиями из поминального комплекса, найденного в с. Кочеток на Харьковщине (Дегтярь А.К., 1984, рис.2, 3).

В погребениях были найдены наборы пряжек, бляшек и наконечников, которые по месту их обнаружения в могиле (рядом с удилами) могут быть отнесены к украшениям ремней оголовья. Пряжки от ремней оголовья представлены в основном парными экземплярами, изготовленными из серебра. Они треугольнорамчатые с щитком в виде вытянутой прямоугольной (погр. №№ 343, 431, 500) или пятиконечной (погр. №№ 345, 389, 406, 413, 438, 482) рамки (рис.10, 3-7). Подобные пряжки в составе конской уздечки встречались в катакомбе № 30 Маяцкого могильника (Флёров В.С., 1984, рис.16, 6, 11), в катакомбе № 173 Дмитриевского могильника (Плетнёва С.А., 1989, рис.35), в захоронениях Верхне-Салтовского могильника (конь 3, 4, катакомба № 25) (Аксёнов В.С., 2005б, рис.3, 13, 15, 15; 4, 4, 5; 5, 12, 13), в захоронениях воинов-всадников №№ 209/к-10, 219/к-20, 289/к-28 могильника Красная Горка (Аксёнов В.С., 1999, рис.12, 2, 3а; Аксёнов В.С., Михеев В.К., 2003, рис.6, 11). В захоронениях №№ 407, 492 к оголовью относится по одной треугольнорамчатой пряжке с небольшим щитком в виде прямоугольной рамки (рис.10, 1). Аналогич-

ная пряжка входила в состав деталей оголовья коня 4 Верхне-Салтовского могильника (Аксёнов В.С., 2005б, рис.4, 5). Из погребения № 508 происходит бронзовая односоставная овальнорамчатая пряжка с щитком в виде небольшой подпрямоугольной рамки (рис.10, 2). Фрагменты двух подобных пряжек были встречены в воинском захоронении по обряду кремации № 254 и в культурном слое могильника Сухая Гомольша (Аксёнов В.С., Михеев В.К., 2006, рис.64, 1, 2; 87, 8), а также в разрушенном погребении биритуального Пятницкого могильника (Шрамко Б.А., 1983, рис.11, 1). Факты использования подобных пряжек на нащёчных ремнях оголовья многими народами Восточной Европы достаточно красноречивы (Reversz L., 1987, S.262, Abb.1, 1-3). При этом в захоронении № 508 на удилах была найдена одна пряжка, как и в уздечных наборах (на правом нащёчном ремне), происходящих из венгерских (погр. № 37 Hodmezovasarhely – Nagysziget) и скандинавских (погр. № 832 Birka) погребений (Reversz L., 1987, Abb.2, 3, 4). В то же время в погребениях коней у алан Подонечья пряжки, аналогичные выше рассмотренным, находились на обоих нащёчных ремнях оголовья (Плетнёва С.А., 1989, рис.39)².

Ремни оголовья украшались круглыми штампованными бляшками диаметром 1,5-1,7 см и 2,0-2,3 см (рис.10, 12-16), бляшками пятиугольной формы, иногда с фигурным вырезом по верхнему краю (рис.10, 8-11). Эти украшения ремней оголовья изготовлены из серебряного листа. Круглые бляшки, имевшие в середине металлическую основу серого цвета (оловянисто-свинцовый сплав), крепились к ремням уздечки с помощью Ω – подобных бронзовых петелек, бляшки пятиугольной формы – с помощью двух серебряных заклёпок. Кроме данных украшений, ремни уздечки были снабжены четырьмя наконечниками прямоугольной или пятиугольной в плане формы (рис.10, 18-21). Большинство наконеч-

² В комплекте ремней оголовья из захоронений Верхне-Салтовского могильника находилось 3 (конь 4, катакомба № 25) и 5 пряжек (конь 3) (Аксёнов В.С., 2005б, с.246-248). В ряде захоронений Нетайловского могильника с ремнями оголовья были связаны 4 пряжки. Это указывает на распространение у жителей Верхне-Салтовского археологического комплекса, вероятно, более усложнённой системы ремней оголовья, чем это имело место у жителей Дмитриевской общины. В состав современного трензельного оголовья входят 4-6 пряжек, не считая чумбурного блока (Гуревич Д.Я., Роголев Г.Т., 1991, с.128).

ников ремней оголовья свернуты из тонкой серебряной фольги вокруг кончика ремешка. В некоторых случаях наконечники состояли из двух спаянных между собой пластин (нижней – плоской и верхней – сегментовидной в сечении) (рис.10, 19, 20; 12, 9). В середину этих наконечников вставлялся кончик ремешка и закреплялся одной, двумя заклёпками. Подобные наконечники встречены во многих захоронениях салтово-маяцкой культуры (Аксёнов В.С., 2005б, рис.2, 10; 3, 7; 4, 8; 5, 17; Винников А.З., Афанасьев Г.Е., 1991, рис.19, 8; Плетнёва С.А., 1989, рис.39; Флёров В.С., 1984, рис.15, 5).

Всего в одном захоронении (№ 482) был обнаружен бронзовый конский начельник (рис.10, 22), положенный на круп коня, поверх деревянного седла. Начельник представлял собой крупную выпуклую бляху овальной в плане формы с волнистыми краями и припаянной гладкой полой трубочкой для султана в центре. Подобные конские начельники, зачастую позолоченные, до недавнего времени встречались только в погребальных комплексах аланского населения верхнего Подонья (Плетнёва С.А., 1989, рис.41, 42, Покровский А.Н., 1905, табл. XXII, 91; Аксёнов В.С., 2005б, рис.2, 1; 3, 1; 4, 1; 5, 1). Однако в последние годы находки бронзовых конских начельников были сделаны и в салтовских захоронениях по обряду кремации в бассейне среднего течения Северского Донца (погр. № 175 могильника Сухая Гомольша, № 101 и 216/к-19 биритуального могильника Красная Горка) (Михеев В.К., 1985, рис.11, 13; Аксёнов В.С. и др., 1996, рис.4, 26, 27; Аксёнов В.С., 2005а, рис.2, 1, 2; 5, 1, 2). В салтовских захоронениях, произведённых в простых грунтовых ямах и связываемых с праболгарским компонентом салтовской культуры, находки конских начельников до этого времени не были известны. Показательным в данном случае является то, что обнаруженный в захоронении Нетайловского могильника конский начельник – один из маркеров принадлежности человека к воинской верхушке общества – сопровождался не обычными для аланских комплексов крупными фаларами круглой или листовидной формы, а характерными для тюрко-болгар серебряными круглыми бляшками с отверстием посередине (Аксёнов

В.С. и др., 1996, рис.4, 32, 34). Таким образом, украшение конской сбруи, несмотря на присутствие в ней общего для всей воинской верхушки салтовского общества элемента – начельника, оставалось символом принадлежности хозяина коня к определённой этнокультурной группе и в районе Верхнего Салтова – военно-административного центра северо-западной Хазарии.

К конскому оголовью относятся и фигурные подвески – чумбурные блоки (рис.11). На то, что данные предметы не являются подвесками на пояс, как это было отмечено у тюркских народов Сибири и аланского населения салтово-маяцкой культуры (Ковалевская В.Б., 1972, рис.4, 21; Овчинникова Б.Б., 1990, рис.8; Плетнёва С.А., 1989, с.111), указывает факт их нахождения рядом с другими предметами конской сбруи или на скелетах коней, но не в составе поясных наборов. Так, фигурные подвески были найдены в комплекте конского снаряжения в погр. №№ 389, 404, 413, 435, 438, 466, 492, 500. Среди остатков кожаных ремней сбруи подобные подвески были найдены в катакомбе № 1 Подгоровского могильника (Плетнёва С.А., 1962, с.243, рис.2, 7), в погребениях коней Верхне-Салтовского могильника (Аксёнов В.С., 2005б, рис.3, 9; 5, 3), в погребении кургана № 5 из урочища “Кривая Лука” (Фёдоров-Давыдов Г.А., 1984, с.88, рис.7, 5, 8). Чумбурные блоки представлены в захоронениях тремя типами: 1) бронзовые цельнолитые изделия, состоящие из прямоугольной рамчатой петельки и круглого или фигурного выпуклого щитка с отверстием посередине (погр. №№ 438, 482) (рис.11, 5, 6); 2) бронзовые составные подвески, состоящие из фигурного щитка и соединённого с ним при помощи шарнира кольца (погр. № 435) (рис.11, 11); 3) подвески с трапециевидной рамкой на одном конце и кольцом, пропущенным непосредственно в петлю основы подвески, – на другом (погр. №№ 389, 404, 413, 435, 466, 492, 500) (рис.11, 2-4, 7, 8). Чумбурные блоки первого типа в салтовских древностях встречаются достаточно редко (погр. № 77/к-3 могильника Красная Горка, погр. №№ 116, 124 Нетайловского могильника) (Аксёнов В.С., Михеев В.К., 2003, рис.4, 8; Пархоменко О.В., 1983, рис.6, 3-5). Эти изделия своим внешним видом сходны с упомяну-

тыми выше подвесками на пояс из тюркских и салтовских (аланских) памятников VIII-X вв. Блоки третьего типа представлены в основном в “классических” салтовских древностях (Винников А.З., Афанасьев Г.Е., 1991, рис.35, 8; Криганов А.В., 1993, рис.2, 28; Плетнёва С.А., 1981б, рис.37, 42). Чумбурные блоки, у которых фигурная рамка соединялась с кольцом при помощи шарнирного соединения, в основном характерны для изделий предсалтовского и раннесалтовского времени (погр. №№ 138, 262, 264/к-24, 289/к-28 могильника Красная Горка, погр. № 262, комплекс VI могильника Сухая Гомольша) (Аксёнов В.С., 1999, с.62, рис.12, 14, 15; Аксёнов В.С., Михеев В.К., 2006, рис.20, 5, 61, 33; Каминский В.Н., 1987, рис.3, 23; Комар А.В., 1999, табл.3, 75, 77, 78; Комар О.В., Пиоро В.И., 1999, с.152, табл.1, 3). Фигурная рамка чумбурного блок из погр. № 435 в свое время была соединена с подвижным кольцом именно при помощи такого шарнирного соединения, но в процессе эксплуатации подвижное кольцо было потеряно и заменено простым литым кольцом явно большего размера (рис.11, 1), привязанным к фигурной рамке с помощью тонкого кожаного ремешка.

Большее однообразие в рассматриваемых захоронениях показывают стремена и сёдла. Все стремена имеют арковидную форму. Щиток для путлища высокий, прямоугольный, отделённый от дужки слабо выраженной перемычкой. Подножка стремян плоская, слегка выгнутая, для прочности укреплена посередине и иногда с боков выступом-жгутом (рис.9, 8-11).

Вместе со стременами в захоронениях находились небольшие бронзовые рамчатые пряжки-обоймы прямоугольной формы (погр. №№ 343, 407, 413, 438, 444, 500, 508) (Аксёнов В.С., 2009, рис.8, 18; 13, 7). Размеры их внутренней части по длине близки к ширине ремней путлищ, а ширина пряжек соответствует двойной толщине тех же ремней. Это свидетельствует, что данные пряжки входили в состав металлических частей ремней путлищ. Подобные пряжки встречаются в основном в аланских древностях салтовской культуры – в Верхне-Салтовском (Аксёнов В.С., 2005б, рис.2, 11; 3, 19; 4, 15; Аксёнов В.С., Лаптев А.А., 2009, рис.5, 13; Криганов А.В., 1993,

рис.2, 29, с.57), Рубежанском (Аксёнов В.С., 2001, рис.5, 44), Маяцком (Флёров В.С., 1984, рис.15, 12) катакомбных некрополях. Наличие на ремнях путлищ таких пряжек-обойм, с помощью которых регулировалась высота подвешивания стремян, указывает на то, что население, оставившее исследуемые погребения, имело седельное оснащение, достаточно совершенное для своего времени и сохранившееся почти в неизменном виде до нашего времени (Гуревич Д.Я., Рогачев Г.Т., 1991, с.187).

Остатки сёдел в рассматриваемых захоронениях представлены древесным тленом (№№ 343, 389, 413, 438, 491, 492, 500), а также железными оковками передней луки седла и их фрагментами (№№ 343, 407, 413, 444, 491, 492) (Аксёнов В.С., 2009, рис.13, 10; 2010б, рис.1, 2-4). Все они однотипные и по форме повторяют трапециевидные очертания лук седла, к которым они прикреплялись с помощью железных заклёпок. Аналогичные оковки сёдел хорошо представлены на памятниках VIII-IX вв. аланского варианта салтово-маяцкой культуры (Криганов А.В., 1993, рис.1, 10; Плетнёва С.А., 1989, рис.43; Флёров В.С., 1984, рис.16, 2). Металлические пластинчатые оковки (во фрагментах) ребра луки или полок седла были представлены в захоронении № 435 (Аксёнов В.С., 2009, рис.5, 13). Оббивка костяными или металлическими накладками дуг лук сёдел отмечена этнографами у ряда тюркских народов (Вайнштейн С.И., 1972, с.142). Интересным является тот факт, что в ряде захоронений (№№ 444, 491, 492) среди древесного тлена были обнаружены железные кольца с металлическими скобами (Аксёнов В.С., 2009, рис.13, 14; 2010б, рис.1, 5-7), по-видимому, вбитыми в полки седла. К таким кольцам у кочевых народов приторачивалась поклажа.

С седлом связаны сбруйные пряжки, которые встречаются в погребениях в одном-двух экземплярах. Подпружные пряжки в захоронениях представлены двумя типами. Это прямоугольные и трапециевидные в плане пряжки (Аксёнов В.С., 2009, рис.5, 11, 12; 8, 16, 17; 13, 9). Прямоугольные сбруйные пряжки присутствуют на многих раннесредневековых памятниках VIII-XIV вв. от Сибири до Дуная. Сбруйные пряжки трапециевидной формы в VII-IX вв. характерны для всех

евразийских кочевников (Кирпичников А.Н., 1973, с.76).

К украшениям сбруйных ремней относятся бляшки круглой и щитообразной формы (рис.12, 1-9). Круглые бляшки диаметром 2,8 – 3,5 см изготовлены из серебряного (погр. №№ 343, 345, 361, 389, 406, 413, 438, 482, 486, 500) или железного (погр. № 491) листа. Часть из них имеет в центре небольшое сквозное отверстие круглой формы (погр. №№ 389, 406, 413, 438, 482, 500) (рис.12, 1-3, 5). Подобные серебряные, бронзовые и железные бляшки от ремней сбруи были найдены в погребениях биритуального могильника Красная Горка (Аксёнов В.С., Михеев В.К., 2009, рис.2, 13; 4, 5; 5, 17; 7, 26). Аналогичные бляшки (железные, обтянутые бронзовым листом) были встречены в катакомбах № 30 Маяцкого могильника и № 173 Дмитриевского могильника (Плетнёва С.А., 1989, рис.39, а; Флёров В.С., 1984, рис.15, 3, 4), в погребении № 138 могильника Красная Горка (Аксёнов В.С., 1999, с.66, рис.13, 12). Все бляшки имеют по три-четыре отверстия по краю, через которые они с помощью заклёпок длиной до 0,5 см прикреплялись к ремням сбруи. Бляшки пятиугольной/щитовидной формы представлены в погребениях №№ 343, 389, 406, 413, 482 (рис.12, 6-9). Они также все изготовлены из серебряного листа и прикреплялись к кожаной основе тремя заклёпками. Подобные бляшки от сбруи, но выполненные из бронзового листа, железной пластины, железной пластины, обтянутой бронзовым листом, происходят из погребений №№ 138, 144, 254, 265 биритуального могильника Красная Горка (Аксёнов В.С., 1999, с.67, рис.13, 13; Аксёнов В.С., Михеев В.К., 2009, рис.4, 6).

В трёх из рассматриваемых захоронений (№№ 389, 431, 444) были найдены единичные бляшки от ремней конской сбруи, украшенные растительным орнаментом из цветков лотоса (рис.12, 10-12). Все они в плане имеют подтреугольную форму. Литые серебряные бляшки из погребения №№ 389, 444 снабжены двумя петельками округлой формы, расположенными по нижнему краю изделия (рис.12, 10, 11). К этим петелькам на тонких кожаных ремешках, как показывают материалы Верхне-Салтовского катакомбного могильника, подвешивались бронзовые литые

бубенчики или крупные фалары круглой или листовидной формы (Аксёнов В.С., 2005б, рис.8, 1, 2). Бляшки крепились к кожаным ремням при помощи трёх заклёпок длиной до 0,5 – 0,7 см. Размер бляшек – 3,5×2,5 см. Подобные литые бляшки сбруи происходят из захоронения № 2 того же Нетайловского могильника и разрушенного погребения у с. Пятницкое (Пархоменко О.В., 1983, с.82, рис.6, 6, 7; Шрамко Б.А., 1983, рис.11, 4). Для аланского населения салтовской культуры больше характерны подобные штампованные бронзовые с позолотой и серебряные штампованные бляшки. Штампованные серебряные бляшки с лотосовидным орнаментом представлены в захоронении № 431 (рис.12, 12). Аналогичные сбруйные бляшки происходят из захоронений Верхне-Салтовского катакомбного некрополя (Покровский А.М., 1905, табл.ХХII, 97; Аксёнов В.С., 2005б, рис.2, 20; 3, 17, 20-22), где они встречены в комплексах 2-й пол.VIII – нач./сер. IX в. (Плетнёва С.А., 1981а, рис.37, 11-14).

Остальной инвентарь, обнаруженный в рассматриваемых захоронениях (керамические сосуды, предметы хозяйственного назначения и вооружения, личные украшения, металлические детали одежды), не выходит за рамки существования салтовской археологической культуры (2-я пол.VIII – 1-я пол.X в.), и только детальное рассмотрение элементов поясной гарнитуры из всаднических захоронений позволяет уточнить датировку данных погребальных комплексов. Это, в свою очередь, поможет в решении вопроса развития погребальной обрядности у населения, оставившего Нетайловский могильник. Рассмотрение элементов поясной гарнитуры будет производиться относительно предложенной нами выше типологии погребений человека с конём.

В захоронениях всадников I типа поясная гарнитура представлена пряжкой (погр. № 435), поясными бляшками (погр. №№ 343, 406, 435, 482, 492), наконечниками пояса (погр. №№ 343, 406, 435, 482, 486, 492), поясным разделителем (погр. № 482) (рис.13). Пряжка относится к разряду цельнолитых, треугольнорамчатых пряжек с вытянутым щитком пятиугольной формы, который украшен растительным орнаментом в виде круп-

ного бутона лотоса на стебле, направленным от основания рамки к концу щитка (рис.13, 7).

Бляшки от пояса относятся к нескольким видам:

1) литые сердцевидной формы, поле которых украшено растительным орнаментом в виде крупного бутона лотоса (погр. №№ 406, 482) (рис.13, 4, 11);

2) литые сердцевидной формы, поле которых украшено орнаментом из двух бутонов лотоса на стеблях, расходящихся в разные стороны (погр. № 435) (рис.13, 8);

3) литые сердцевидной формы с растительным орнаментом в виде трёх бутонов лотоса на разновысоких стеблях (погр. №№ 343, 492) (рис.13, 1, 15);

4) литые бляшки-оправы, поле которых украшено растительным орнаментом из 3 или 5 бутонов лотоса (погр. №№ 482, 492) (рис.13, 13, 16);

5) литые листовидной формы с неподвижным кольцом в нижней части, с полем, украшенным растительным орнаментом из трёх бутонов лотоса (погр. № 482) (рис.13, 12);

6) литые листовидной формы с подвижным колечком в нижней части щитка, поле украшено растительным орнаментом в виде крупного бутона лотоса (погр. №№ 343, 406) (рис.13, 2, 5). Колечко бляшек из погребения № 406 в нижней части снабжено небольшим шаровидным выступом (рис.13, 5).

Наконечники пояса в погребениях данного типа относятся к следующим видам:

1) литой, вытянутой пятиугольной формы, с закруглённым нижним краем, поле наконечника не орнаментировано (погр. № 486) (рис.13, 10);

2) литой, вытянутой пятиугольной формы, с полем, украшенным растительным орнаментом в виде “мирового дерева”, состоящего из крупных бутонов лотоса, направленных от конца наконечника к его основанию (погр. №№ 406; 492) (рис.13, 6, 17);

3) литой, в виде прямоугольной пластины с закруглённым нижним краем и двумя лепестковидными петельками на противоположном крае (погр. № 343) (рис.13, 3). Поле наконечника украшено растительным орнаментом в мировое дерева, образованного произрастающими друг из друга цветками лотоса. Орнамент направлен от петелек к

полукруглому краю наконечника. Подобный орнамент в основном встречается на изделиях кон.VIII – нач.IX в. (катакомба № 143 Дмитриевского могильника) (Плетнёва С.А., 1989, рис.86). Возник данный орнамент, по мнению некоторых исследователей, в самом конце Саловско-Романовского хронологического горизонта (около 760/780 гг.) (Гавритухин И.О., 2005, рис.1, 115);

4) литой, в виде продолговатой пластины с закруглёнными концами, поле украшено растительным орнаментом в виде длинного стебля посередине, от которого в противоположные стороны отходят пять пар цветков лотоса овальной формы (рис.13, 9). Заканчивается стебель бутон лотоса такой же формы (погр. № 435).

Орнамент, представленный на пряжке, бляшках и наконечниках поясов из захоронений всадников первого типа соответствует орнаментальной группе I, выделенной Н.А.Фоняковой (Фонякова Н.А., 1986, с.39, рис.1, 4). Исследовательница считает, что эта группа признаков характеризует начальный этап использования салтовскими мастерами “лотосовидного” орнамента в своих изделиях, и датирует этот период кон.VIII – нач.IX в. (Фонякова Н.А., 1986, с.41, 45). По мнению А.В.Комара, поясные пряжки, бляшки и наконечники, подобные в типологическом плане и по орнаментальным мотивам элементам поясной гарнитуры из всаднических захоронений данного типа, характерны для хронологических горизонтов II и III салтовских древностей, которые он датирует 790 гг – нач. IX в. (горизонт II) и нач. – сер. IX в. (горизонт III) (Комар А.В., 1999, с.130, табл.4, с.132). Ко II хронологическому горизонту с учётом остального погребального инвентаря относятся погребения №№ 343, 406, 435, 438, 482. Остальные захоронения данной группы принадлежат к III хронологическому горизонту салтовской археологической культуры. Бляшки сердцевидной формы (рис.13, 4, 11), бляшки с подвижным кольцом (рис.13, 2, 5), наконечник пояса (рис.13, 9), а также орнамент на наконечниках пояса (рис.13, 3, 6) и щитке пряжке (рис.13, 7) находят прямые аналогии в предметах поясной гарнитуры из захоронения № 472 Нетайловского могильника (Аксёнов В.С., 2011, рис.3, 5-8), где

была найдена золотая имитация византийского солида Льва III (чекан 732-741 гг.) (Аксёнов В.С., 2011, рис.4, с.94). Захоронение № 472 мы склонны датировать посл. четв. VIII в. (Аксёнов В.С., 2011, с.95). К этому же времени, по-видимому, следует отнести и выше упомянутые погребения с конём (№№ 343, 406, 435, 438, 482). Тогда остальные захоронения этой группы (№№ 391, 444, 466, 486, 492, 500) были совершены уже в нач. (в 1-й трети) IX в.

В выделенных нами захоронениях II типа поясная гарнитура представлена поясными пряжками (погр. №№ 491, 345), бляшками (погр. №№ 345, 380, 410, 413, 491) и наконечниками пояса (погр. №№ 413, 491).

Пряжка из погребения № 491 – шарнирная с овальной рамкой, язычком с выступом-ограничителем на заднем конце и щитком, украшенным ажурным растительным декором (рис. 14, 1). Общая высота пряжки составляет 5,2 см. Ширина овальной рамки – 3,3 см, ширина щитка – 2,5 см. Основу орнаментальной композиции составляют симметрично изгибающиеся растительные стебли, перевитые жгутом. Общая высота пряжки составляет 5,2 см. Ширина овальной рамки – 3,3 см, ширина щитка – 2,5 см. Данное изделие может быть отнесено к кругу пряжек, ведущих свое происхождение от крымско-византийских поясных пряжек типа “Тепсень” (Комар А.В., 2001, с.106-108, рис.1, 9, 12, 15, 22, 49; 2, 1, 16, 34, 40). Типологически близкие поясные пряжки встречены в ряде склепов (№ 204, 303, 384, 402, 522) Скалистинского могильника в Крыму (Веймарн Е.В., Айбабин А.И., 1993, рис.19, 21; 41, 20; 61, 26; 65, 8; 96, 7, 9). По материалам Крыма подобные поясные пряжки А.И.Айбабин связывает с комплексами нач. – сер. VIII в. (Айбабин А.И., 1993, с.130, рис.4, 3-16). Типологически близкие поясные пряжки характерны для брусняновского этапа эволюции поясных наборов Среднего Поволжья, который А.В.Богачёв датирует кон.VII – 1-й пол.VIII в. (Богачёв А.В., 1992, с.155-156, рис.29). Однако наиболее близкой аналогией пряжке из рассматриваемого захоронения является пряжка из погр. № 2 кургана 1 могильника Саловского на Дону, найденная вместе с золотым солидом Льва III Исавра (чеканен в Константинополе около 737-741 гг.) (Копы-

лов В.П., Иванов А.А., 2007, рис.17, 1). Данное погребение датируется исследователями 40-50 гг VIII в. (Копылов В.П., Иванов А.А., 2007, с.132).

Пряжка из погребения № 345 является треугольнорамчатой с щитком в виде вытянутой пятиконечной рамки (рис.14, 8). Типологически она сходна с бляшками, входящими в состав ремней оголовья (рис.10, 3-7), но отличается от них своей миниатюрностью.

Поясные бляшки представлены семью видами.

1. Литые бляшки подковообразной формы, лицевая сторона украшена растительным орнаментом (погр. № 491) (рис.14, 2). Орнамент дополнительно проработан резцом. Высота бляшек составляет 2,3 см, максимальная ширина – 2,3 см. Литые или штампованные бляшки данного вида встречены в погребении из Ленинхабля, из погр. № 185 могильника Казазово, из склепа № 181 могильника Эски-Кермен, в комплексе из Столбища, из погр. № 1 могильника Старокорсунская, в комплексе из с.Тополи (Комар А.В., 2001, рис.1, 25, 30, 32, 47, 2, 38, 3, 10; Каминский В.Н., 1987, рис.4, 14, 8, 44; Кухаренко Ю.В., 1951, рис.31, 3). Наиболее близкими аналогиями найденным в погр. № 491 бляшкам являются штампованные подкововидные бляшки из катакомбы № 21 Старо-Салтовского могильника, датируемой 2-й пол.VIII в. (Аксёнов В.С., 1999, рис.7, 25).

2. Литые бляшки-накладки, имеющие ажурный щиток, в нижней части которого расположена неподвижная прямоугольная петля (погр. № 491) (рис.14, 3). Высота накладок составляет 2,4 см, максимальная ширина – 1,7 см. Поле накладок украшено симметричным изображением побегов. Подобные накладки встречены в погр. № 8 Старокорсунского могильника (Каминский В.Н., 1987, рис.9, 49), в кургане 5 могильника Кривая Лука XXVII (Фёдоров-Давыдов Г.А., 1984, рис.7, 7), в погр. № 2 кургана 1 Саловского могильника (Копылов В.П., Иванов А.А., 2007, рис.17, 5, 6).

3. Литая бляшка-накладка прямоугольной формы, имеющая ажурный щиток, в нижней части которого расположено шарнирное соединение для подвижной рамки (погр. № 380) (рис.14, 5). Высота накладки – 3,1 см, ширина накладки – 1,7 см. Поле накладки украшено

симметричной по вертикали композицией из пальметообразующих завитков. Орнаментальный мотив на щитке данной бляшки находит свои прямые аналогии в поясных наборах Саловско-Романовского хронологического горизонта (около 720/740 – 760/780 гг) (Гавритухин И.О., 2005, с.414, рис.1, 130, 141, 148, 154). Так как у данной накладки отсутствовала подвижная рамка, которая была, по-видимому, утеряна ещё в древности, то датировать её, вероятно, следует 2-й пол. – кон. VIII века.

4. Литые бляшки с подвижной ажурной рамкой пятиугольной формы, соединённой с помощью шарнира с щитком полуовальной формы, орнаментированным ажурным растительным декором, состоящим из симметричной по вертикали композиции из пальметообразующих завитков (погр. № 413) (рис.14, б). Общая высота бляшек – 3,5 см, высота щитка – 2,5 см, ширина щитка – 1,6 см. Подобные бляшки происходят из погр.2 кургана 1 могильника Саловский, датируемого по обнаруженному в ней византийскому солиду Льва III Исавра (чеканен около 737-741 гг) 40-50 гг VIII в. (Копылов В.П., Иванов А.А., 2007, рис.17, 7-8, с.132).

5. Литые сердцевидной формы, поле которых украшено растительным орнаментом в виде крупного бутона лотоса (погр. № 410) (рис.14, 10). Бляшки из данного погребения являются однотипными с бляшками из погребения № 406 (рис.13, 4).

6. Литая бляшка (погр. № 345) подтреугольной формы с выделенной рамчатой петелькой по нижнему краю изделия (рис.14, 9). Поле бляшки орнаментировано тремя бутонами лотоса, стебли которых сплелись в узел. Данный тип орнамента встречается на изделиях начального этапа освоения салтовскими мастерами лotosовидного орнамента, что позволяет датировать данную бляшку кон. VIII – нач. IX в. (хронологический горизонт I/II салтовской культуры) (Комар А.В., 1999, с.130, табл.4, с.132).

7. Литые листовидной формы бляшки с подвижным колечком в нижней части щитка, поле украшено растительным орнаментом в виде крупного бутона лотоса (погр. № 410) (рис.14, 11). Данные бляшки схожи с бляшками из захоронения № 406 (рис.13, 5).

Оба наконечника пояса литые, ажурные. Наконечник пояса из погребения № 491 крупный, вытянутой U-образной формы с двумя петельками, расположенными параллельно плоскости наконечника (рис.14, 4). Размеры изделия: 5,5×2,5 см. Поле наконечника декорировано ажурным симметричным растительным орнаментом. Прямые аналогии данному наконечнику нам не известны. Однако орнамент, украшающий данный наконечник, сопоставим со вторым вариантом композиции из растительных стеблей, представленном на раннесалтовских наконечниках крымско-византийской художественной традиции хронологического горизонта Столбище-Старокорсунская (740-790 гг) (Комар А.В., 2001, с.111, рис.3, 22, 23).

Наконечник пояса (погр. № 413) имеет вид прямоугольной пластины с прорезным орнаментом, один край которой закруглён, а на втором расположены две лепестковидные петельки. Поле наконечника украшено симметричным по вертикали растительным орнаментом (рис.14, 7). По технике выполнения и стилистическим особенностям орнамента, данный наконечник пояса близок к деталям поясных наборов, выполненным в так называемом крымско-византийском стиле, встречающимся в “подкурганых захоронениях с ровиками” и датируемым 2-й пол. VII – сер. VIII в. (Иванов А.А. и др., 2000, рис.3, с.88-89).

Таким образом, детали поясных наборов из всаднических погребений II типа № 380, 413, 491 находят широкие аналогии в хазарских комплексах хронологического горизонта Столбище-Старокорсунская (Комар А.В., 1999, табл.3, 37, 38, 52-57, 102-105; Иванов А.А. и др., 2000, рис.3, 6, 7, 17-19). Поэтому эти захоронения могут быть датированы 740-775 гг (этап Ia, Ib раннесалтовского горизонта) (Комар А.В., 1999, с.132) и, возможно, даже 730-750 гг (Гавритухин И.О., 2005, с.414, рис.1). Захоронения № 345, 407, 410, учитывая остальной погребальный инвентарь, по-видимому, следует датировать посл. четв. VIII века.

Не противоречит такой датировке найденное в погребении № 410 огниво с бронзовой рукояткой (рис.14, 12) (Хоружа М.В., 2007, с.141-143). Оно состоит из железной прямоугольной пластины размерами 5,0×1,0 см и

толщиной 0,2 см. Пластина вставлена в нижнюю часть бронзовой литой ажурной рукояти, которая в плане имеет прямоугольные очертания. Размеры бронзовой рукояти – 5,2×2,6 см. Она оформлена в виде центрального стебля, от которого в противоположные стороны отходят два немного загнутые вверх листочка. Место расхождения листочков в стороны дополнено нераскрытым цветочным бутонем, который преобразован в петельку для подвешивания изделия. Еще два листочка стреловидной формы соединяют основу бронзовой рукояти огнива с концами листочков, расположенных на основном стебле. Оформление рукояти соответствует начальному этапу освоения салтовскими мастерами лотосовидного орнамента (Фонякова Н.А., 1986, рис.4, 1-3, 5, 7) в кон. VIII – нач. IX в. (Фонякова Н.А., 1986, с.45). Это второе огниво с бронзовой ажурной рукоятью, найденное в Верхнем Салтове. Первое огниво с рукояткой, украшенной более сложным растительным орнаментом из цветков лотоса, опубликовал в работе, посвящённой салтовским древностям Подоцковья, И.И. Ляпушкин (1958, рис.21). Хотя рукоять данного огнива и близка по общим очертаниям и размерам к финно-угорским огнивам с бронзовыми рукоятками II группы, второго варианта (Голубева Л.А., 1964, с.124, рис.2: 12, 13) и V группы (Голубева Л.А., Варенов А.Б., 1993, с.104-105, рис.4: 9, 10), которые датируются кон. IX – сер. XI в., оно все же более раннее. На это указывает и обнаруженный в данном захоронении аббасидский серебряный дирхем, чеканенный в 774/775 гг. Это свидетельствует о том, что огниво из погребения № 410 является, по-видимому, изделием местных ремесленников, а не импортом из районов проживания финно-угорского населения (Хоружа М.В., 2007, с.143).

Детали поясных наборов в захоронениях всадников выделенного нами III типа представлены только бляшками (погр. №№ 361, 389) (рис.13, 18-23). Все обнаруженные в данных захоронениях поясные бляшки относятся к тем же видам, что и поясные бляшки из всаднических захоронений I типа (рис.13, 1, 2, 4, 5, 11, 15). Стилистические особенности орнамента, представленного на элементах поясной гарнитуры из данных захоронений, позволяют отнести погребение № 389 к посл.

четв. VIII в., а погребение № 361 к нач. (1-й четв.) IX века.

Принимая во внимание датировку рассмотренных нами всаднических захоронений Нетайловского могильника, можно проследить развитие такого элемента погребальной обрядности как помещение в могилу человека останков коня и конского снаряжения. Древнейшими для данного могильника являются всаднические захоронения II типа – №№ 380, 413, 491, датируемые 740-775 гг, в которых конские останки представлены только черепом коня (№№ 413, 491) или шкурой коня (череп и кости ног коня). В захоронении № 491 череп коня без нижней челюсти был помещён в заполнении могильной ямы над ногами человека, резцовой частью к голове погребённого. Череп коня в захоронении № 413 располагался вместе с седлом в нише-подбое за ногами человека и был обращён резцовой частью в сторону головы человека (рис.4, 2). В захоронении № 380 растянутая шкура коня была обнаружена в засыпке могильной ямы. При этом череп коня располагался над ногами человека и был обращён резцовой частью к голове хозяина (рис.4, 1).

Состав и расположение конских останков (черепа или конской шкуры) в данных захоронениях соответствуют угорской погребальной традиции (Казиков Е.П., 1981, с.66; 1984, с.105; 1989, с.83). Подобным образом расположены останки коня (череп коня – лобной частью вверх, резцовой частью – к голове погребённого, над кучкой сложенных костей ног коня, несколько сбоку – слева от ног человека) в тех немногих венгерских погребениях, которые были открыты на территории Украины (Бокий Н.М., Плетнёва С.А., 1988, рис.2, 7; Приймак В.В., Супруненко А.Б., 1994, с.81), и в тюрко-угорских захоронениях салтовского времени с территории Среднего Поволжья (Больше-Тиганский, Танкеевский, Больше-Тархановский могильники) (Халикова Е.А., 1971, с.71; Генинг В.Ф., Халиков А.Х., 1964, с.23, рис.8а). Отдельные погребения с подобным расположением конских останков, датируемые VII – нач. VIII в., происходят из Восточного Приазовья (погр.5, кургана 4 у хут. Крупской) и связываются отдельными исследователями с болгарскими племенами раннего средневековья (Атавин А.Г., 1996, табл.1,

с.233). В ряде захоронений Большеетарханского могильника (оставленном одной из групп ранних венгров), как и в погребении № 491, конская шкура (череп и кости коня) заменялась только черепом лошади, причём иногда с отделённой или смещённой нижней челюстью (Казаков Е.П., 1992, с.61). Напомним, что в погр. № 491 череп коня находился без нижней челюсти.

Другие захоронения II группы (№№ 345, 404, 407), датируемые посл. четв. VIII в., содержат растянутые конские шкуры (череп и кости ног коня), помещённые в расположенных за ногами погребённого человека нишах-подбоях (рис.3, 2, 2а). По размещению конских останков в могильной яме они соответствуют части всаднических погребений I и III типов, датирующихся этим же отрезком времени (№№ 343, 406, 435, 438, 482 – захоронения I типа и № 361 – захоронение III типа), в нишах-подбоях которых покоятся целый конь (рис.1) или только символизирующая его конская сбруя (рис.6, 2). При этом сохраняется традиция развёртывания черепа коня резцовой частью в сторону погребённого хозяина. Такое размещение конских останков находит наиболее близкие параллели в V группе всаднических захоронений венгров с территории Паннонии (Балинд Ч., 1972, с.181). Появление на этом хронологическом этапе в захоронениях могильника не только шкуры лошади (череп и кости ног), но и целых коней связано, возможно, не только с влиянием аланского населения, проживавшего рядом, но и с той высокой социально-экономической ролью (судя по характеру и составу погребального инвентаря) (Аксёнов В.С., Хоружая М.В., 2005, с.202-212), какую играло население, оставившее Нетайловский могильник, в верхнедонецком регионе. Возможно, с влиянием аланского населения на “нетайловцев” следует связывать появление среди украшений ремней конской сбруи крупных литых серебряных бляшек с лотосовидным орнаментом (погр. № 389 – III тип) (рис.12, 11). Однако утверждать это однозначно нельзя, ибо растительный орнамент из цветов лотоса вполне мог первоначально возникнуть в среде не аланского, а тюрко-болгарского салтовского населения Подонцовья. Для алан больше характерны элементы поясной гарнитуры и украшения ремней сбруи,

выполненные с помощью штамповки. Литые же серебряные украшения ремней конской сбруи вполне соответствовали эстетическим вкусам “нетайловцев”, любившим использовать массивные литые изделия из серебра для украшения своих поясов. Интересно, что с этим же хронологическим отрезком связано погребение № 482 (I тип), в котором был найден единственный пока на Нетайловском могильнике конский начельник (рис.10, 22). Кто ввел моду среди салтовского населения Подонцовья на использование в качестве отличительного знака коня военачальника на лобной бляхи с трубочкой для султана – тюрко-болгары или аланы, пока однозначно установить не представляется возможным. Однако пока наибольшее число таких украшений для коней военачальников найдено в аланских погребальных комплексах.

В этот же хронологический период (посл. четв. VIII в.) среди рассматриваемых всаднических захоронений появляются погребения с ориентировкой умерших головой не на восток, что характерно для большинства погребений Нетайловского могильника, а на запад (погр. №№ 499, 508 – III тип) (рис.7, 2, 3). Погребальный обряд захоронений Нетайловского могильника с западной ориентировкой сближает их с грунтовыми салтовскими погребениями так называемого “зливкинского” типа (Плетнёва С.А., 1981б, с.9-11; Красильников К.И., 1991, с.62-81; Красильников К.И., Тельнова Л.И., 1997, с.66-78; Татаринов С.И., Копыл А.Г., 1981, с.300-307; Татаринов С.И. и др., 1986, с.209-220; Швецов М.Л., 1991, с.115). Их отличает от нетайловских всаднических погребений меньшая глубина могильных ям, отсутствие ниш-подбоев в торцевых стенках, отсутствие гробов-рам, бедность погребального инвентаря, другой состав керамической посуды в захоронениях (кружки, небольшие кувшинчики – вместо крупных кувшинов аланского облика с шаровидным туловом).

Присутствие на могильнике всаднических погребений с западной ориентировкой мы склонны объяснять наличием в составе нетайловской общины этнически близких им выходцев из “Чёрной Болгарии”. Если согласиться с этнической интерпретацией нетайловского населения как представителей одного из подразделений собственно хазар (Комар

О.В., 1999, с.168), которые были непосредственными исполнителями воли центральной администрации кагана в верховьях Северского Донца (Комар А.В., 2001, с.37), то нахождение среди них незначительного количества “чёрных болгар” вполне объяснимо. Последние находились при “нетайловцах” в качестве подчинённого/зависимого населения и были, вероятно, включены в состав семей на правах младших/бедных родственников. На это указывает расположение захоронений с западной ориентировкой рядом с погребениями, ориентированными на восток. При этом продолжает соблюдаться свойственная для могильника рядность захоронений, и не наблюдается перекрывание одних погребений другими (рис.15). Так, один ряд составляли погребения №№ 503, 499 (тип III), 500 (тип I), 501 (расстояние между могилами – от 0,3 м до 0,9 м). В трёх из указанных захоронений умершие были уложены головой на восток с сезонными отклонениями (№№ 503, 500, 501), а в одном (№ 499) человек был уложен головой в противоположную сторону. При этом “главным” в данной группе погребений, по-видимому, было захоронение № 500, принадлежавшее мужчине-воину, погребённому в сопровождении целого коня, сбруя которого была украшена серебряными фаларами. Погребения №№ 503 и 499 располагались к северу от него, а погребение № 501 – к югу от основного погребения группы. И если инвентарь погребений №№ 499 и 503 (железная поясная пряжка, нож) был достаточно бедным, то в погребении № 501 был найден бронзобойный наконечник копья и поясной набор, представленный серебряной пряжкой, наконечником и восемью поясными бляшками. При этом, если погребения № 500 (“главное”) и № 501 (менее знатного воина) в древности подверглись преднамеренному вскрытию, то погребения №№ 499 и 503 этой участи избежали. Следовательно, вокруг “основного” захоронения № 500 располагались погребения людей, занимавших по отношению к нему явно подчинённое положение.

Таким образом, население, хоронившее своих умерших, ориентируя их головой в западном секторе, как нам представляется, было включено в состав нетайловской общины, но в имущественном и социальном отношении оно стояло ниже принявших его людей. По-

казательным в этом плане является инвентарь захоронений №№ 499 и 508, в состав которого входило всего по одному стремя и отсутствовали предметы вооружения, украшения ремней конской сбруи, какие-либо элементы поясной гарнитуры.

В начале (1-й трети) IX в. на могильнике представлены только всаднические захоронения I и III типов, принадлежавшие, по-видимому, представителям разных имущественных слоёв общества. При этом в захоронениях всадников вне зависимости от их имущественного положения появляются крупные штампованные серебряные и литые бронзовые бляшки от ремней сбруи, украшенные сложным растительным орнаментом из цветков лотоса (погр. № 444 – I тип; погр. № 431 – III) (рис.12, 10-12), которые характерны для богатых аланских всаднических комплексов нач. – 3-й четв. IX в. (Аксёнов В.С., 2005б, рис.3, 17, 20-22).

Всё это позволяет предположить, что мужчин, погребённых в сопровождении конской шкуры, целого коня или конского снаряжения, следует считать представителями достаточно привилегированной тюрко-угорской группы кочевников в социальной структуре салтовского населения бассейна Северского Донца. Для этой группы населения характерно использование специальных ниш-подбоев, сделанных в западных торцевых стенках могильных ям, в которых размещались кони и конская сбруя. Кони в большинстве случаев располагались перпендикулярно телу человека – хозяина животного, при этом голова лошади была обращена резцовой частью в сторону головы хозяина. Ближайшим территориально к Нетайловскому некрополю памятником, на котором конструкция некоторых могильных ям также усложнена нишами-подбоями в ногах погребённого человека, из-за чего ямы по дну имеют грушевидную форму, является могильник 1-й пол. IX в. у с.Ржевка (Щебекинский р-н Белгородской области России) (Сарапулкин В.А., 2006, с.195-204). В захоронениях данного могильника (№№ 11, 12, 20, 21, 37, 39) также были зафиксированы черепа и кости ног коня, размещённые у ног погребённого человека (Сарапулкин В.А., 2006, рис.2, 1-3; 3, 1). Именно эти черты характерны для болгарских (смешанных тюрко-угорских) захороне-

ний Среднего Поволжья (Большетарханский могильник) (Казаков Е.П., 1992, с.36, рис.6, 1). Исследователь Ржевского могильника связывает его появление в Верхнем Подонцовье с миграцией отдельных групп населения тюрко-угорского происхождения из Поволжья – Приуралья, имевшей место в 1-й пол. IX в. (Сарапулкин В.А., 2006, с.204). Нетайловский же могильник, первые захоронения которого датируются 40-80 гг VIII в., оставлен населением, пришедшим в бассейн Северского Донца, по-видимому, с юга – из степных районов, расположенных между Волгой и Доном. На это указывает присутствие в ранних захоронениях Нетайловки элементов поясной гарнитуры, характерных для комплексов 2-й пол. VII – сер. VIII в. (рис.14, 1-7), связываемых с захоронениями собственно хазар (погребений Соколовского типа) (Иванов А.А. и др., 2000, с.81-90; Иванов А.А., 2001, с.118-131). При этом часть первоначального нетайловского населения (женщины), судя по наборам личных украшений, попали в бассейн Северского Донца с территории современной Чечни и Дагестана (Аксёнов В.С., 2008, с.71; 2010а, с.5-7), т.е. районов, близких к проживанию хазар.

Материал, представленный в рассмотренных захоронениях мужчин-всадников, позволяет поставить вопрос о трансформации у нетайловцев обряда погребения человека с конём во времени. Так, в захоронениях №№ 380, 413 и 491, содержащих только части коня, были обнаружены элементы поясной гарнитуры, которые характерны для комплексов раннесалтовского горизонта 740-760 гг. Погребения же человека с целым костяком коня, по найденным в них элементам поясной гарнитуры, относятся к 3-й четв. VIII – 1-й трети IX в. Такое изменение в составе конских останков, помещённых в могилу (часть коня – целый конь), по-видимому, следует объяснять как результат влияния на погребальный обряд нетайловцев традиций аланского населения, проживавшего рядом. Другое вероятное объяснение – улучшение спустя некоторое время после переселения имущественного положения населения, оставившего Нетайловский некрополь. Повышение благосостояния нетайловцев объясняется их проживанием рядом с вероятным военно-политическим и административным центром всей Северо-Западной Хазарии – Верхне-Салтовским городищем.



Рис. 1. Захоронения с конём I типа: 1 – план погр. № 435; 2 – профиль погр. № 435; 3 – план погр. № 438; 4 – профиль погр. № 438. Вещи в заполнении: а – кресало, серп, поясная бляшка; б – кувшин; в – сосуд и череп человека.

Fig. 1. Burials with a horse of type I: 1 – the layout of burial 435; 2 – the section of burial 435; 3 – the layout of burial 438; 4 – the section of burial 438. Objects in filling: а – a fire-steel, a sickle, a belt plaque; б – a jug; в – a vessel and a human skull

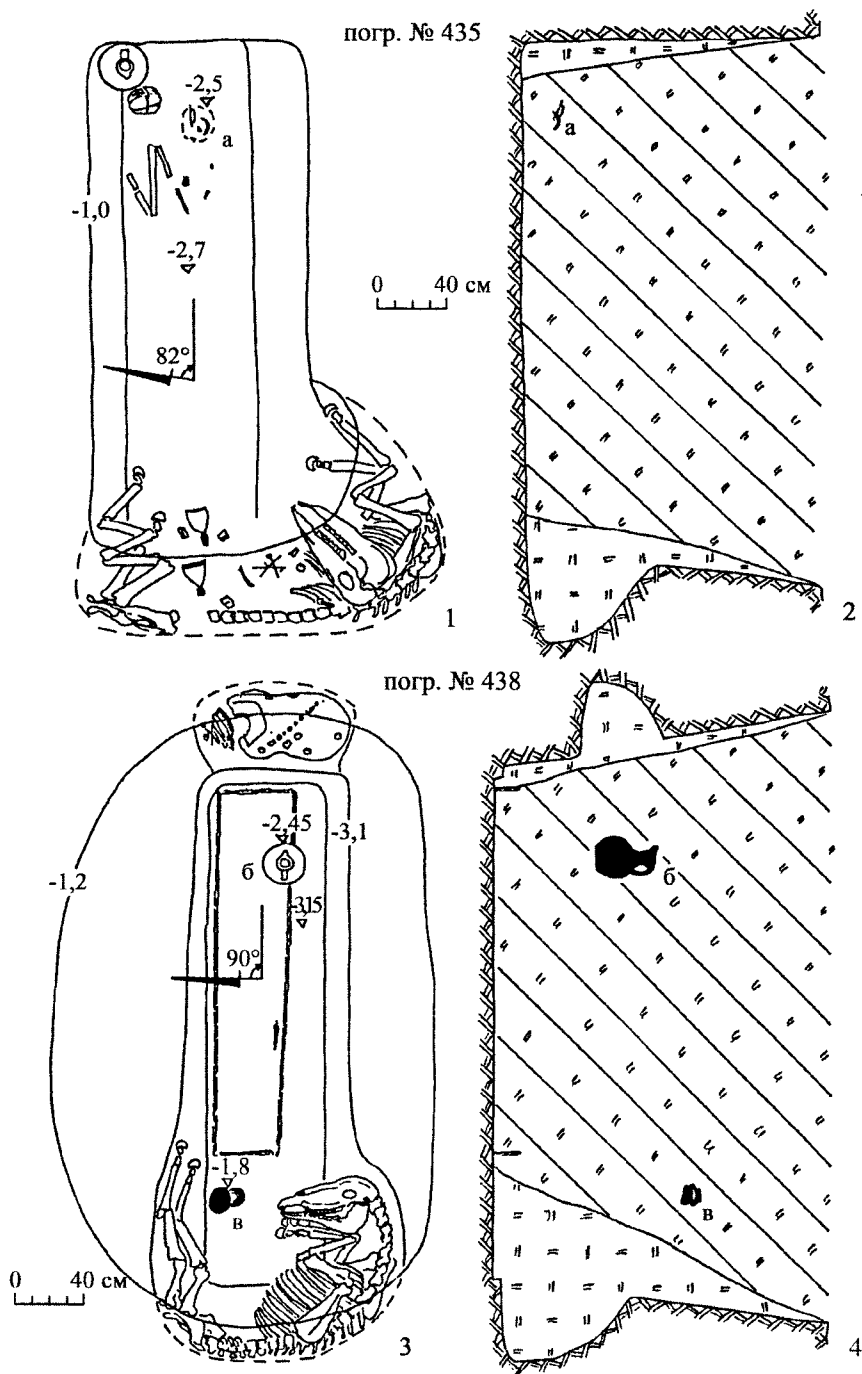

Рис. 2. Захоронения с конём I типа: 1 – план погр. № 492; 2 – профиль погр. № 492; 3 – план погр. № 482; 4 – профиль погр. № 482. Вещи в заполнении: а – придонная часть сосуда; б – кувшин; в – череп человека; г – бедренная кость человека.

Fig. 2. Burials with a horse of type I: 1 – the layout of burial 492; 2 – the section of burial 492; 3 – the layout of burial 482; 4 – the section of burial 482. Objects in filling: a – a near-bottom part of a vessel; б – a jug; в – a human skull; г – a human femur

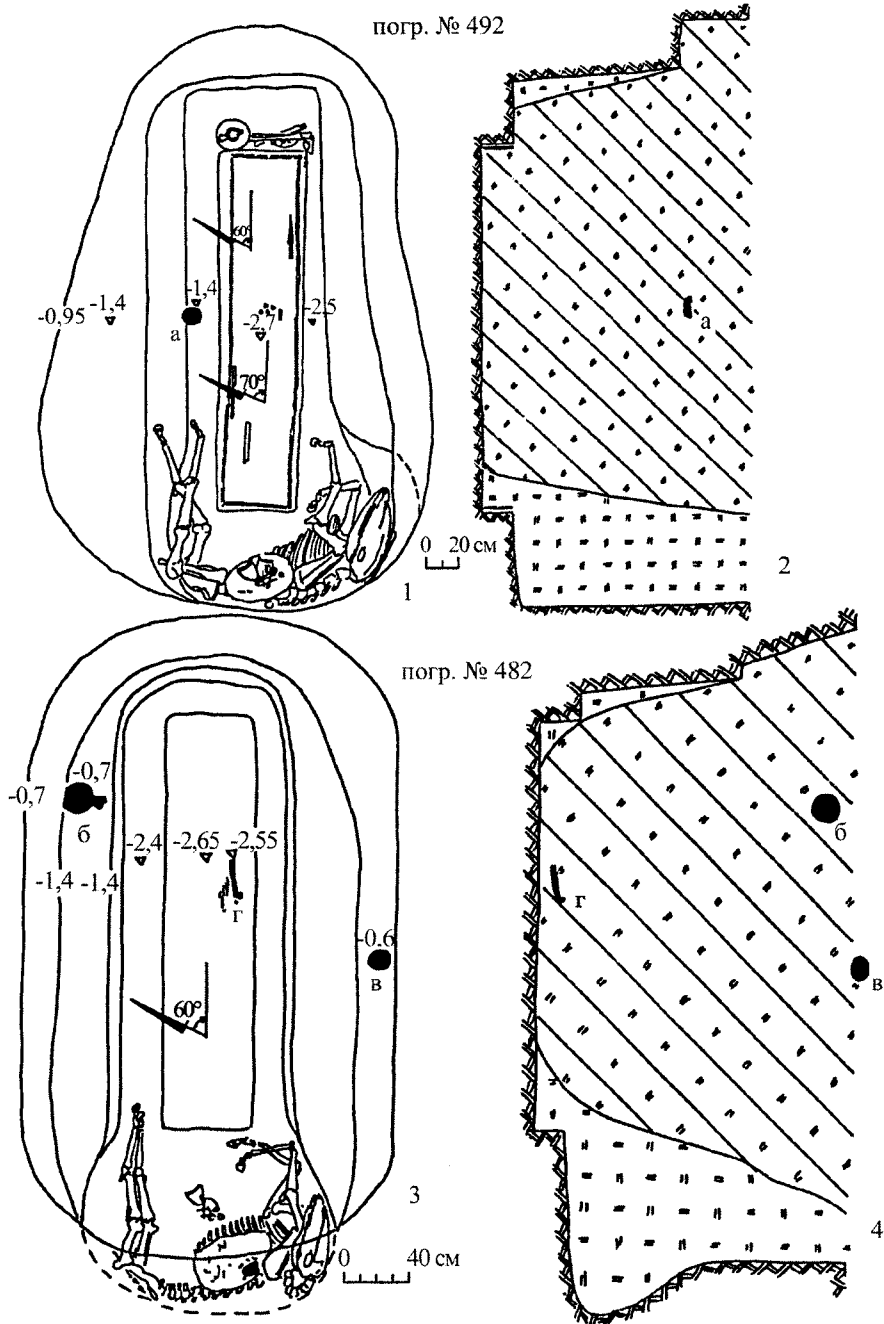

Рис. 3. Захоронения с конём II типа: 1 – погребение № 413, 2 – погребение № 345; 2а – расположение конских останков в погр. № 345.

Fig. 3. Burials with a horse of type II: 1 – burial 413, 2 – burial 345; 2a – an arrangement of horse remains in burial 345

погр. № 380

погр. № 491

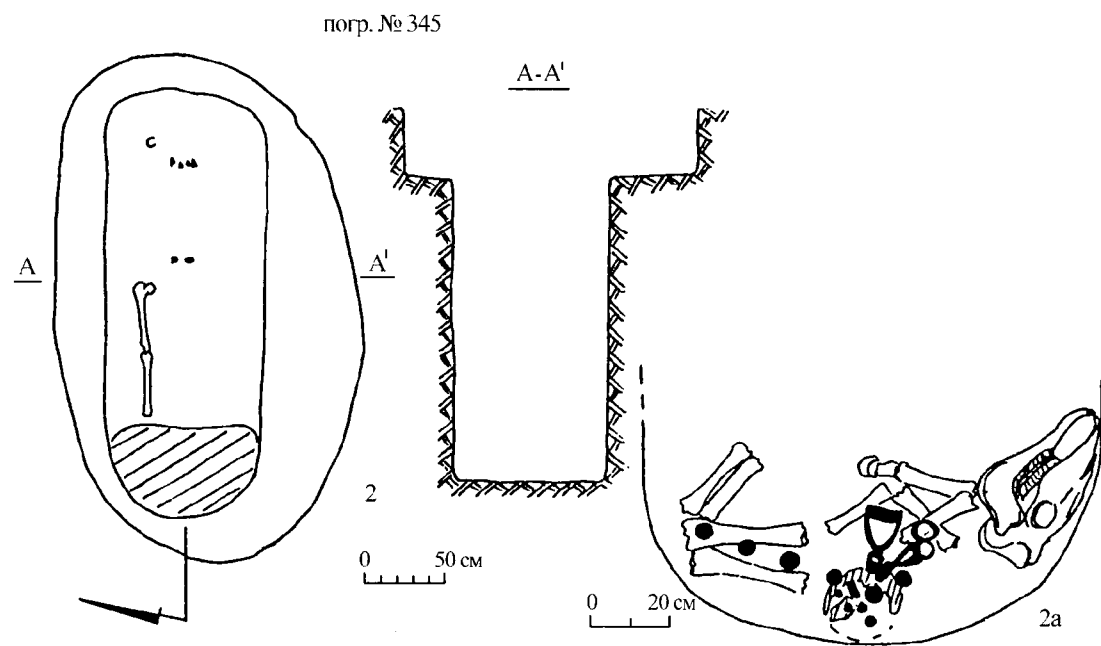
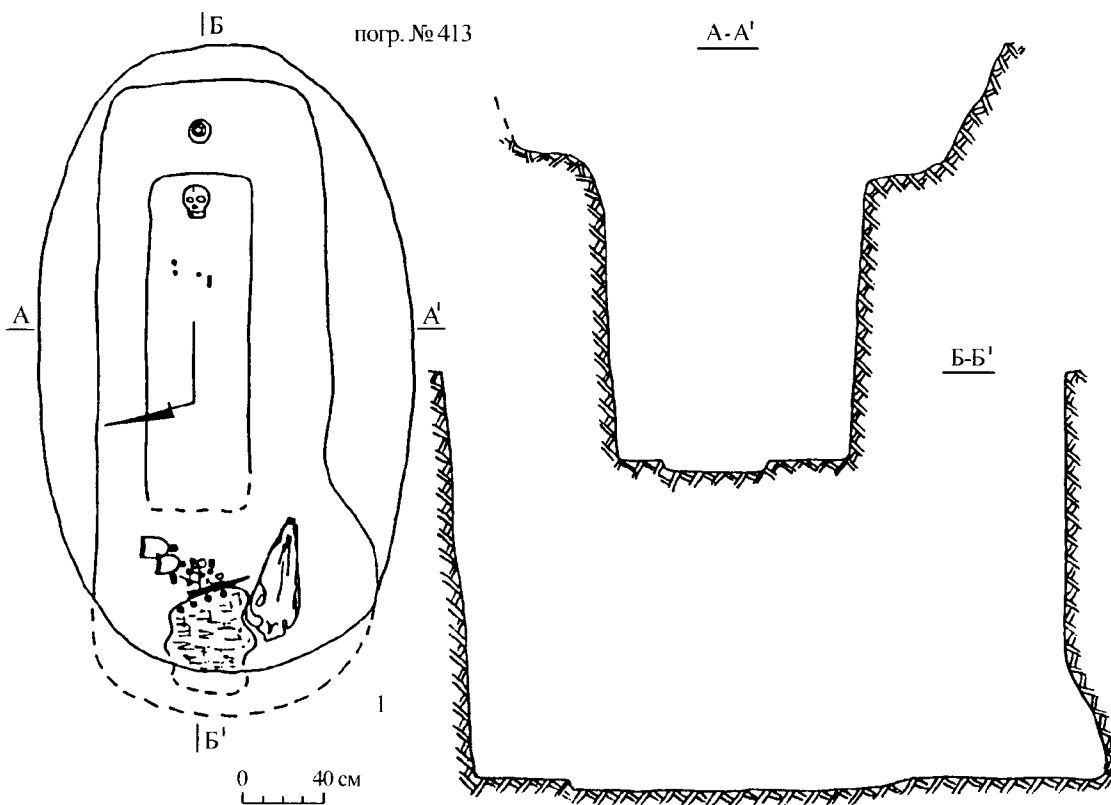

Рис. 4. Захоронения с конём II типа: 1 – погребение № 380; 2 – погребение № 491.
Fig. 4. Burials with a horse of type II: 1 – burial 380; 2 – burial 491



Рис. 5. Захоронения с конём II типа: 1 – общий план захоронения № 410; 2 – план захоронения коня погр. № 410.

Fig. 5. Burials with a horse of type II: 1 – the general layout of burial 410; 2 – the layout of a horse burial of burial 410

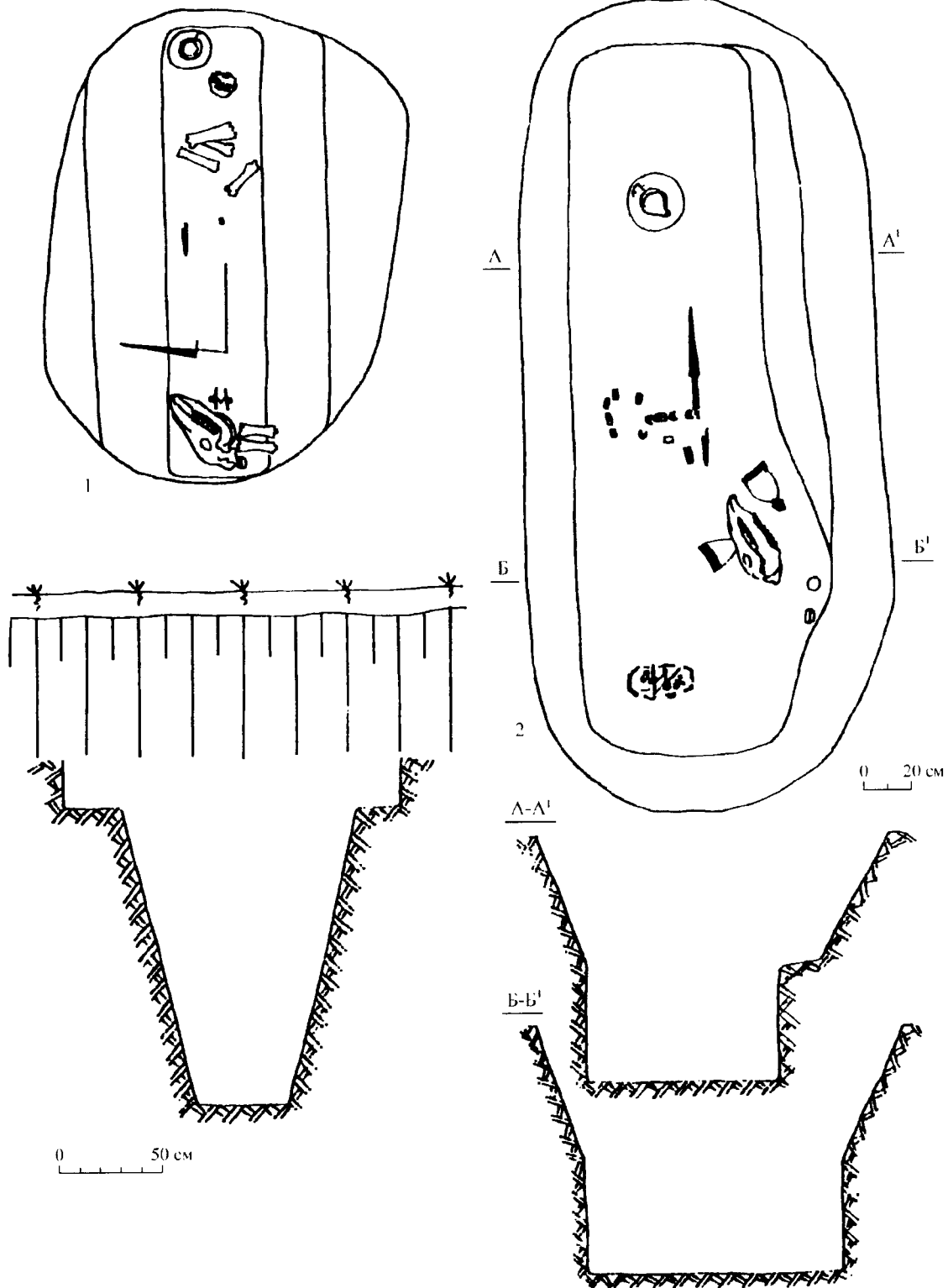

Рис. 6. Захоронения с конём III типа: 1 – погребение № 388; 1а – расположение конского снаряжения в погр. № 388; 2 – погребение № 389; 2а – расположение конской сбруи в погр. № 389.

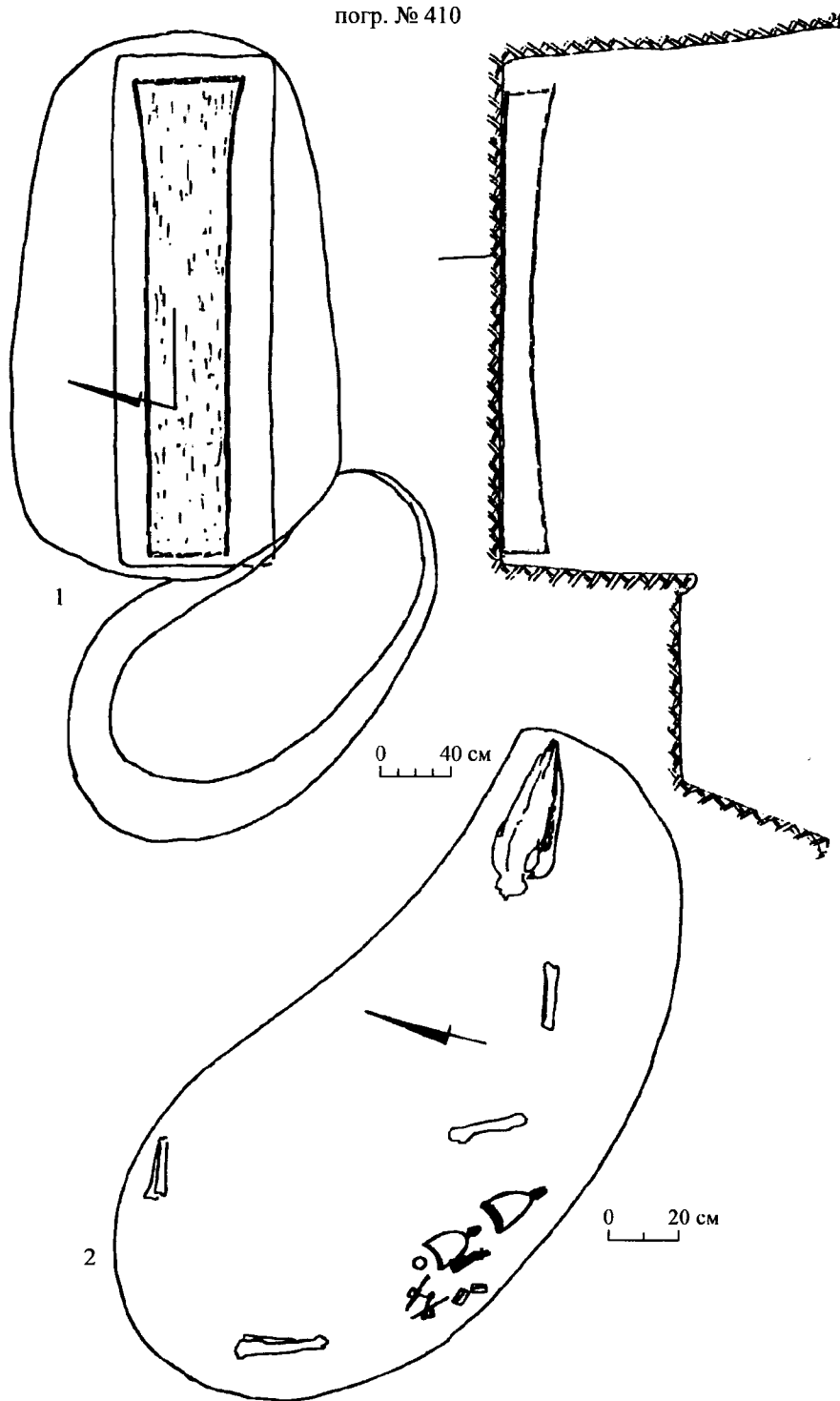
Fig. 6. Burials with a horse of type III: 1 – burial 388; 1a – the arrangement of horse equipment in burial 388; 2 – burial 389; 2a – the arrangement of a horse harness in burial 389

погр. № 431

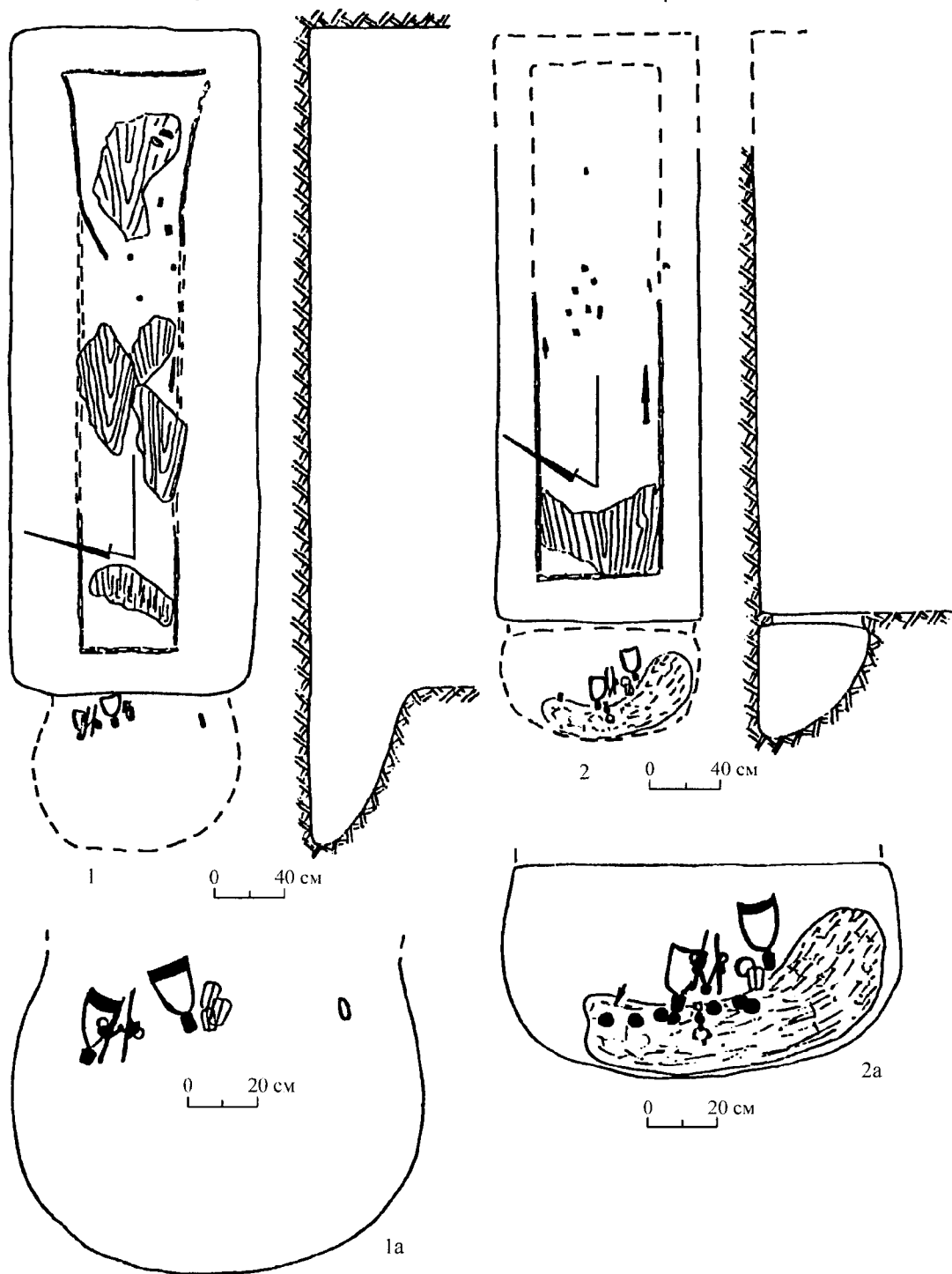
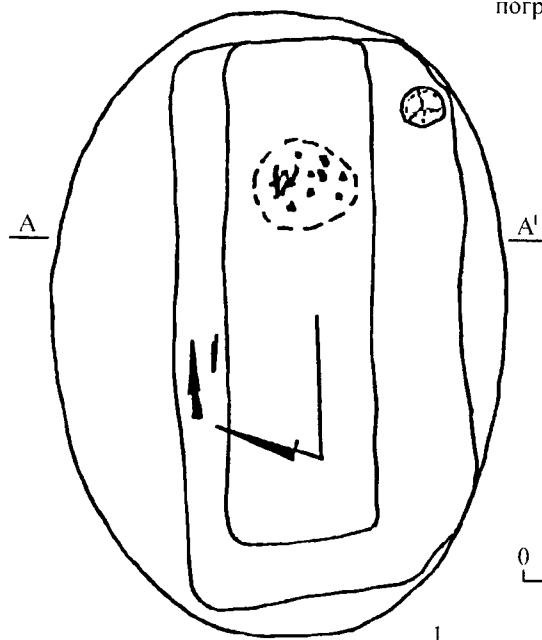

0 50 см

A-A'

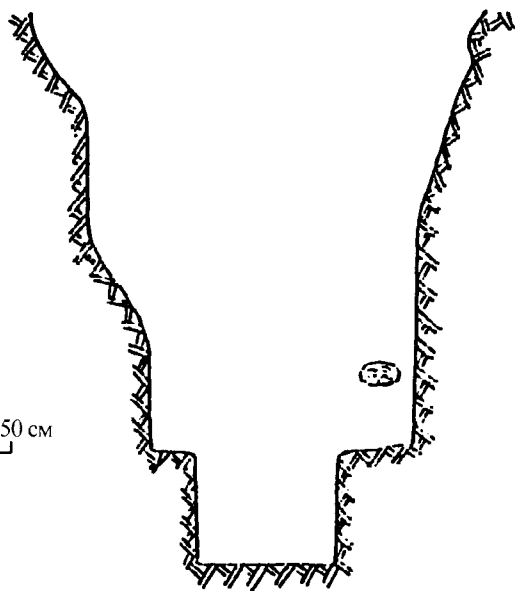

погр. № 499

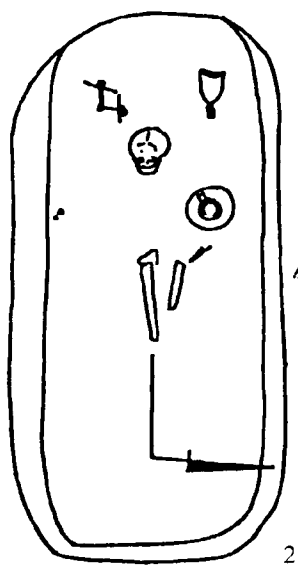

0 40 см

погр. № 508

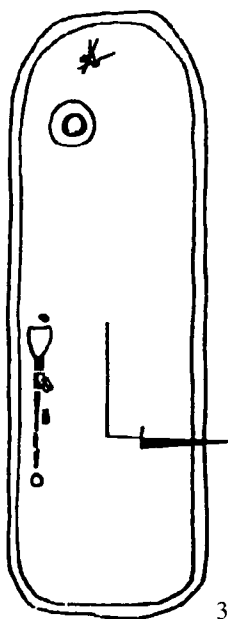

0 40 см

Рис. 7. Захоронения с конём III типа: 1 – погребение № 431; 2 – погребение № 499; 3 – погребение № 508.

Fig. 7. Burials with a horse of type III: 1 – burial 431; 2 – burial 499; 3 – burial 508



Рис. 8. 1 – план участка могильника с захоронением коня в отдельной могиле (тип IV); 2 – план захоронения коня № 4.

Fig. 8. 1 – the layout of the site of the burial ground with the burial of a horse in a separate grave (type IV); 2 – the layout of horse burial 4

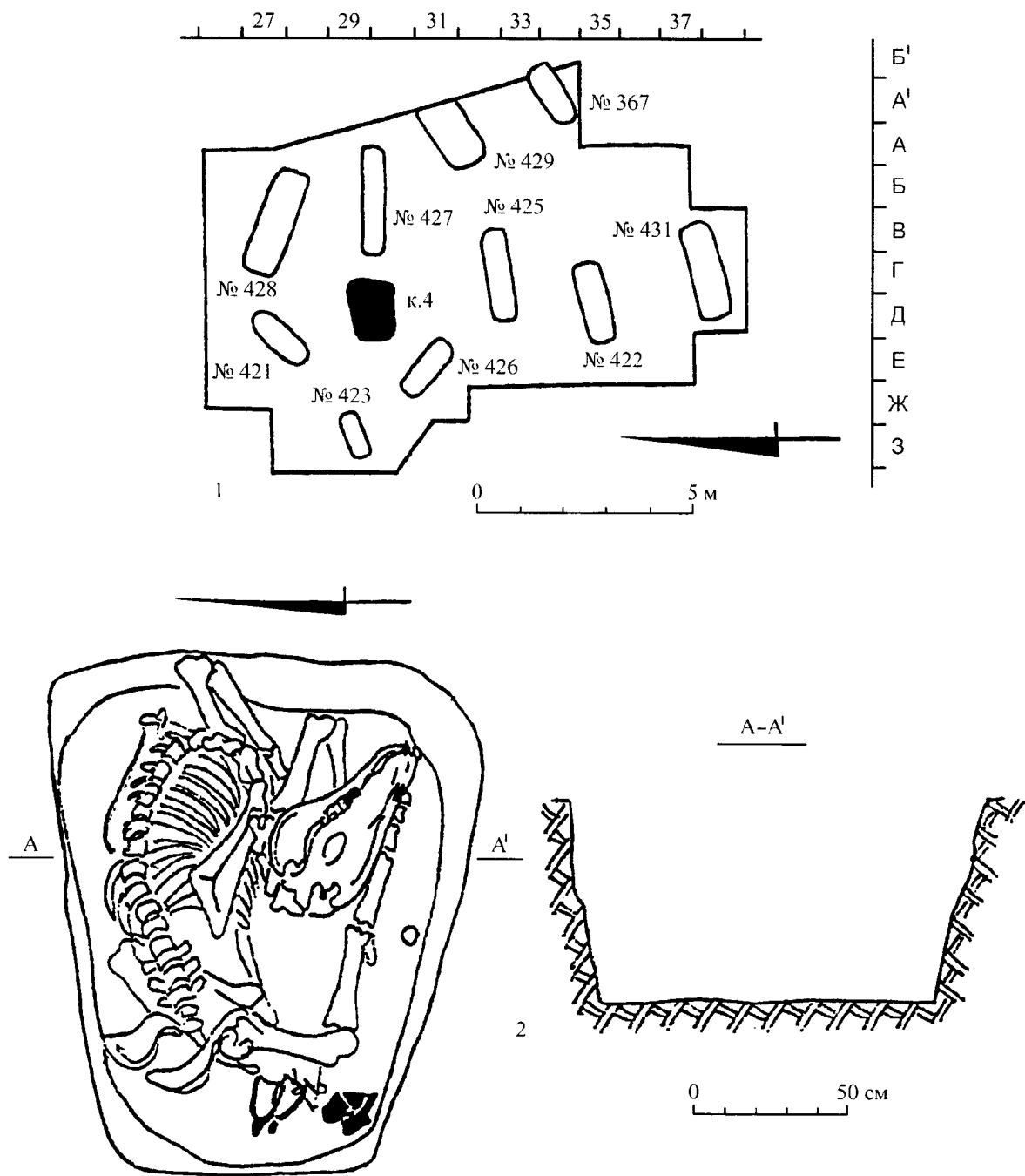

Рис. 9. Удила и стремена из захоронений с конём: 1 – погр. № 491; 2 – погр. № 482; 3 – погр. № 508; 4 – погр. № 404; 5 – погр. № 406; 6 – погр. № 407; 7 – погр. № 410; 8 – погр. № 438; 9 – погр. № 491; 10 – погр. № 508; 11 – конь 4.

Fig. 9. Bits and stirrups from burials with a horse: 1 – burial 491; 2 – burial 482; 3 – burial 508; 4 – burial 404; 5 – burial 406; 6 – burial 407; 7 – burial 410; 8 – burial 438; 9 – burial 491; 10 – burial 508; 11 – horse 4

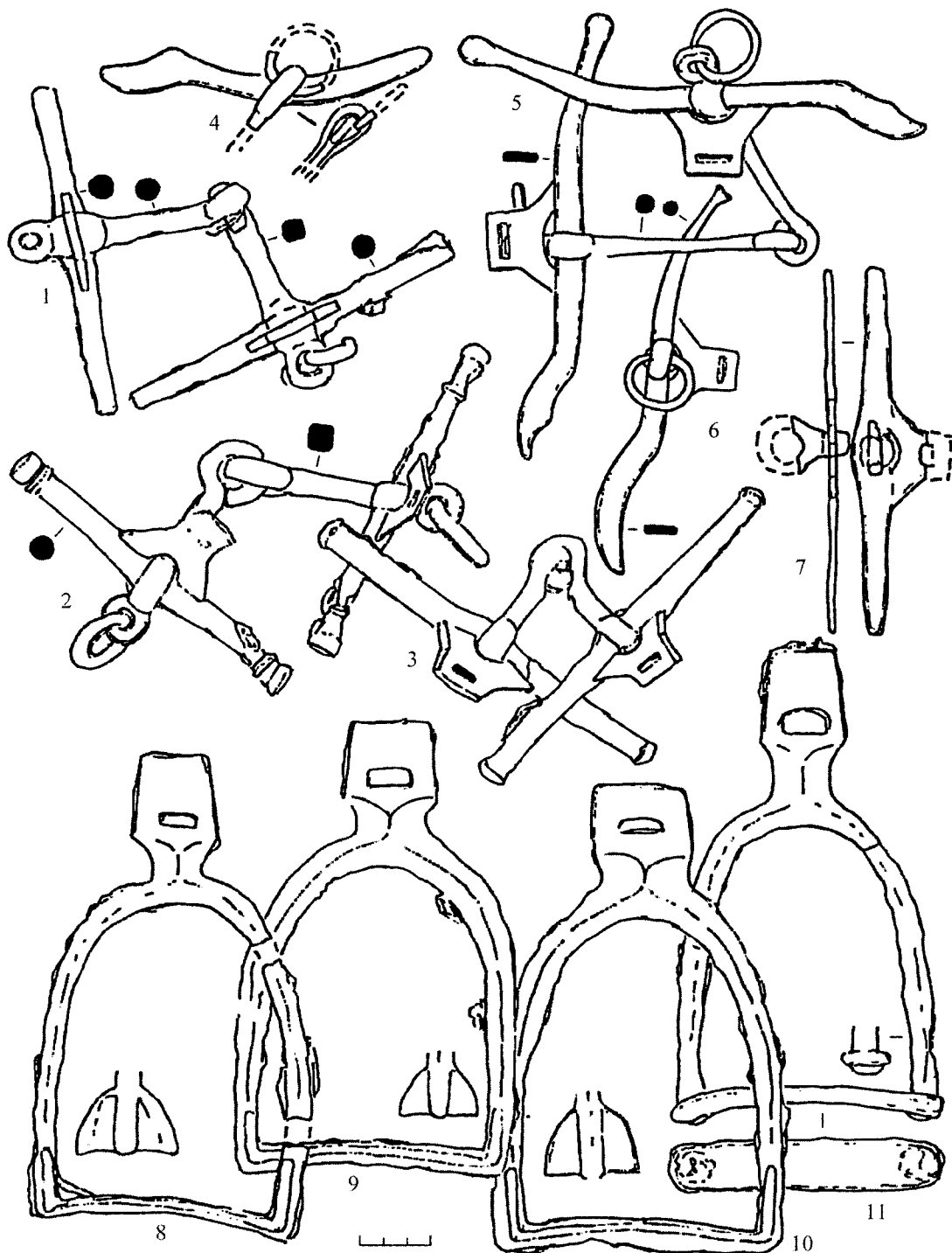

Рис. 10. Металлические детали ремней оголовья: 1-7 – пряжки; 8-17 – бляшки от ремней оголовья; 18-21 – наконечники ремней оголовья; 22 – конский начельник. 1 – погр. № 492; 2 – погр. № 508; 3 – погр. № 491; 4 – погр. № 343; 5 – погр. № 431; 6 – погр. № 389; 7 – 406; 8 – погр. № 431; 9 – погр. № 391; 10 – погр. № 345; 11 – погр. № 486; 12 – погр. № 466; 13 – погр. № 500; 14 – погр. № 361; 15, 16 – погр. № 486; 17 – погр. № 413; 18 – погр. № 345; 19 – погр. № 343; 20 – погр. № 413; 21 – погр. № 486; 22 – погр. № 482.

Fig. 10. Metal fittings of headband straps: 1-7 – buckles; 8-17 – plaques of headband straps; 18-21 – tips of headband straps; 22 – a cover of a horse forehead. 1 – burial 492; 2 – burial 508; 3 – burial 491; 4 – burial 343; 5 – burial 431; 6 – burial 389; 7 – 406; 8 – burial 431; 9 – burial 391; 10 – burial 345; 11 – burial 486; 12 – burial 466; 13 – burial 500; 14 – burial 361; 15, 16 – burial 486; 17 – burial 413; 18 – burial 345; 19 – burial 343; 20 – burial 413; 21 – burial 486; 22 – burial 482

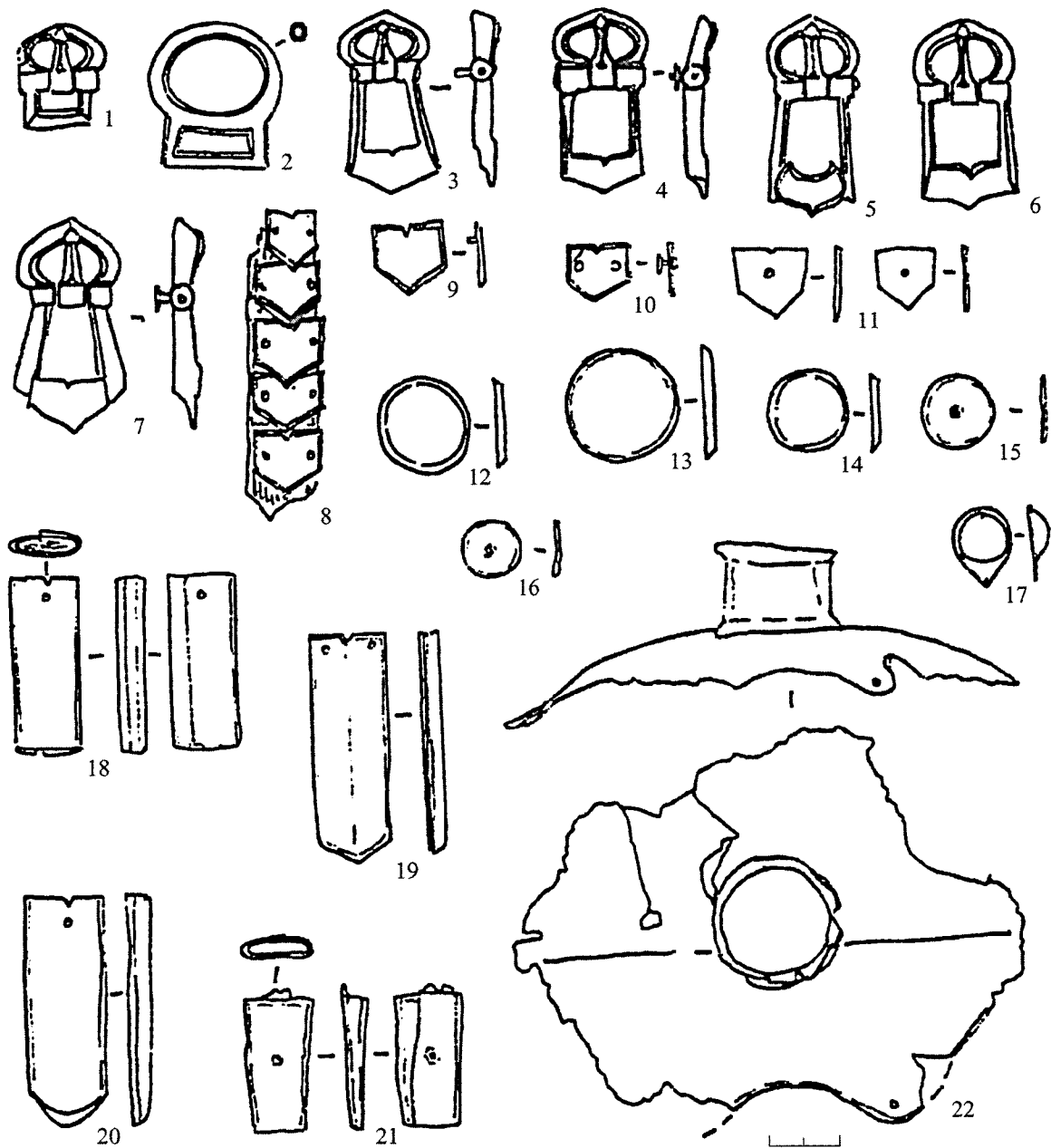

Рис. 11. Чумбурные блоки: 1 – погр. № 435; 2 – погр. № 466; 3 – погр. № 404; 4 – погр. № 500; 5 – погр. № 438; 6 – погр. № 482; 7 – погр. № 413; 8 – погр. № 462.

Fig. 11. Chumbur blocks: 1 – burial 435; 2 – burial 466; 3 – burial 404; 4 – burial 500; 5 – burial 438; 6 – burial 482; 7 – burial 413; 8 – burial 462

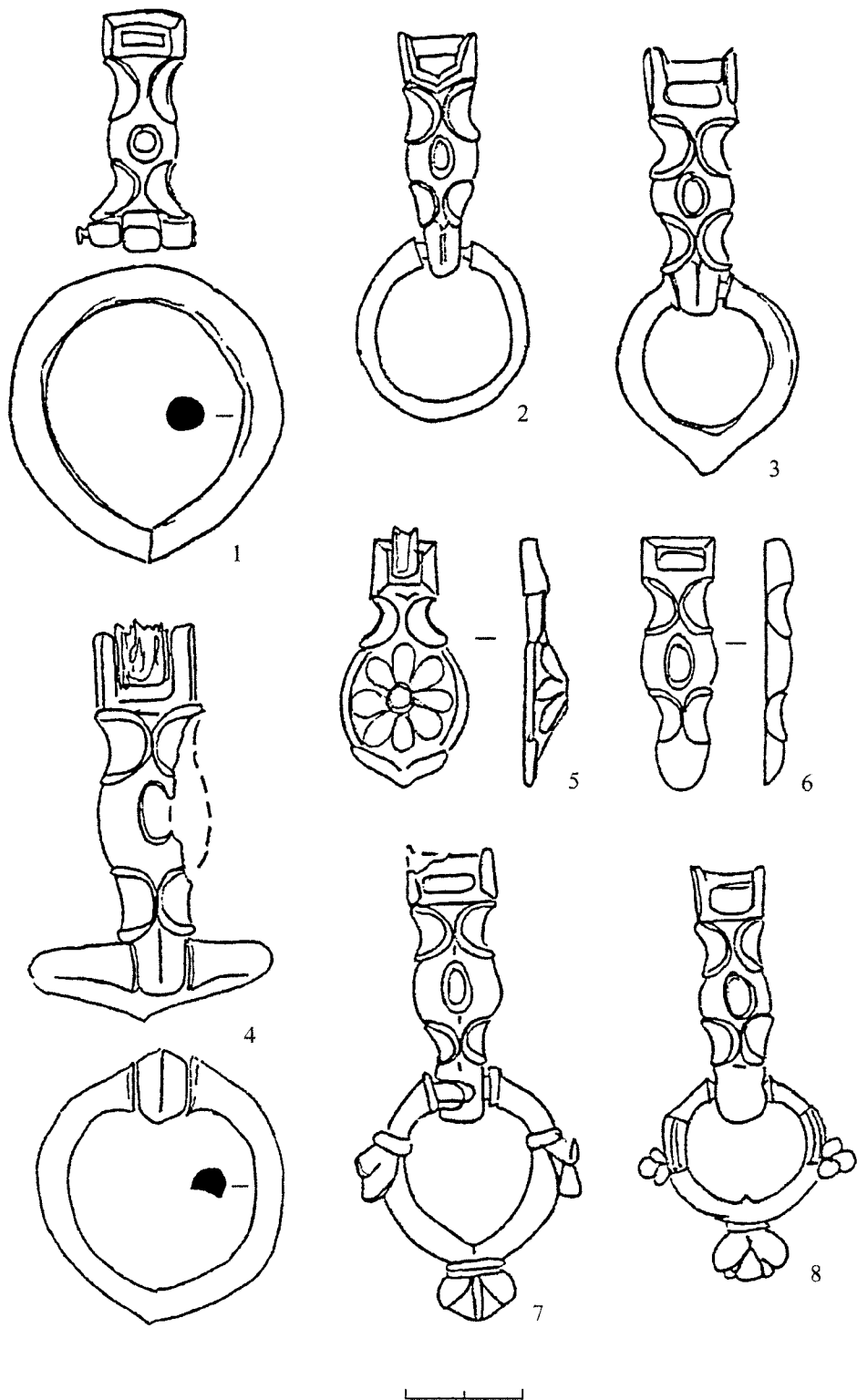

Рис. 12. Украшения ремней конской сбруи: 1 – погр. № 389; 2 – погр. № 413; 3 – погр. № 438; 4 – погр. № 486; 5 – погр. № 406; 6 – погр. № 413; 7 – погр. № 389; 8 – погр. № 406; 9 – погр. № 500; 10, 11 – погр. № 444; 12 – погр. № 431.

Fig. 12. Decorations of straps in a horse harness: 1 – burial 389; 2 – burial 413; 3 – burial 438; 4 – burial 486; 5 – burial 406; 6 – burial 413; 7 – burial 389; 8 – burial 406; 9 – burial 500; 10, 11 – burial 444; 12 – burial 431

№ 343

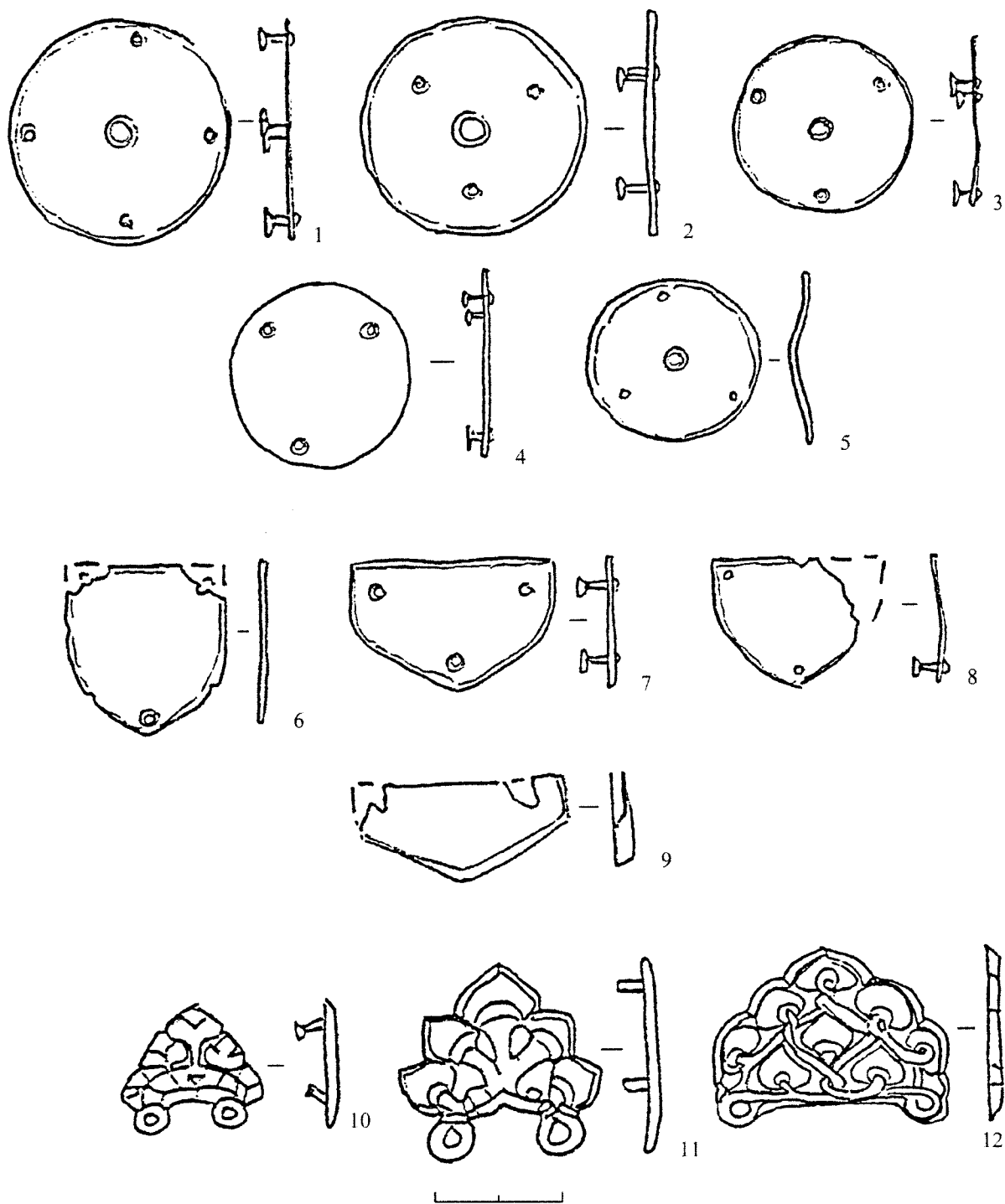
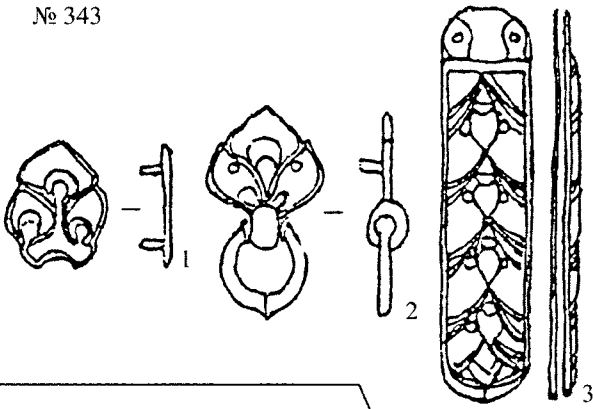

№ 406

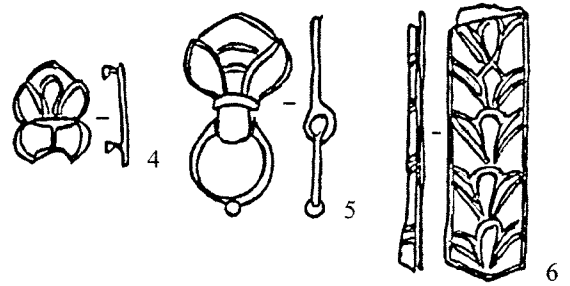

№ 435

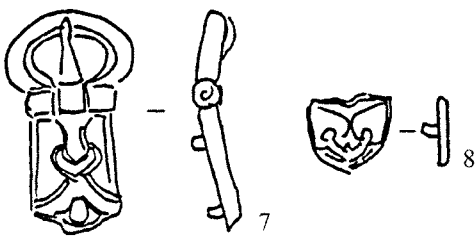

№ 486

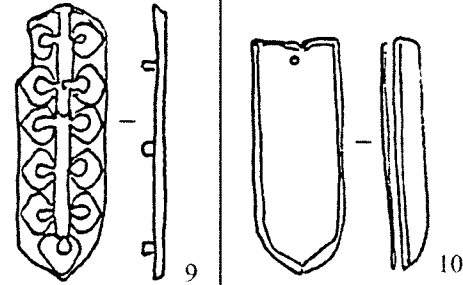

№ 482

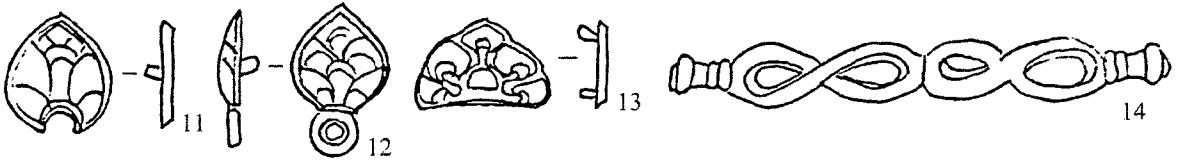

№ 492

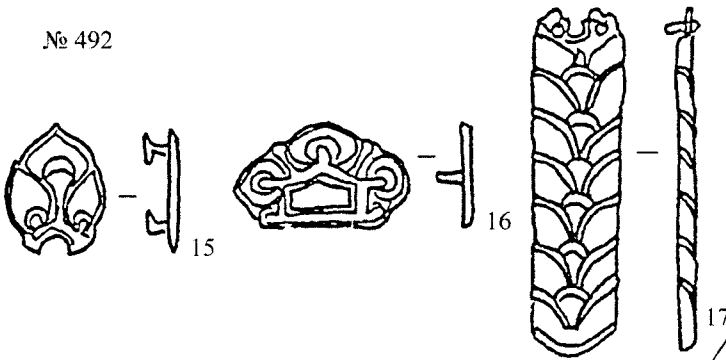

№ 361

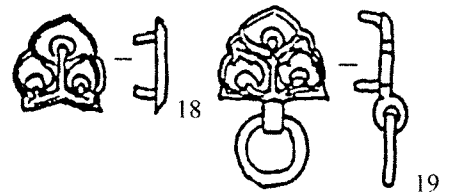

№ 389



Рис. 13. Детали поясной гарнитуры из погребений с конём I и III типов.
 Fig. 13. Belt fittings from burials with a horse of I and III types



№ 380

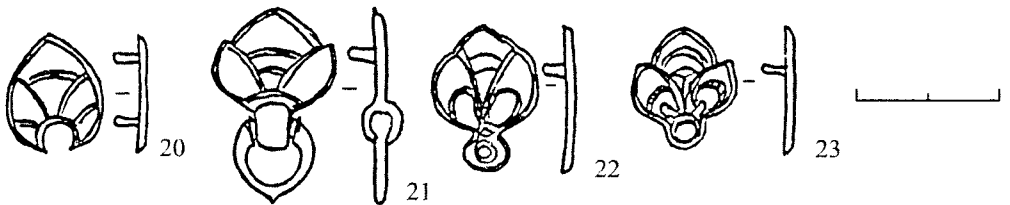
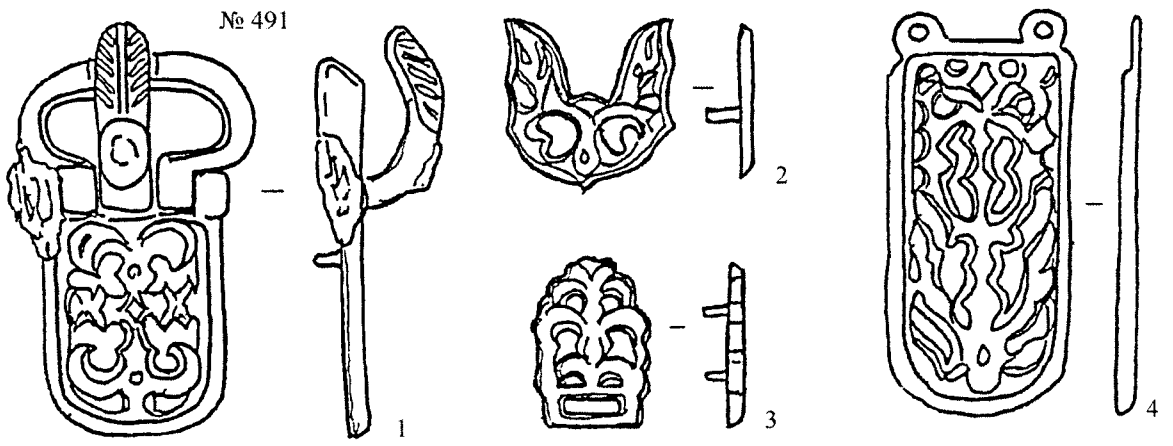
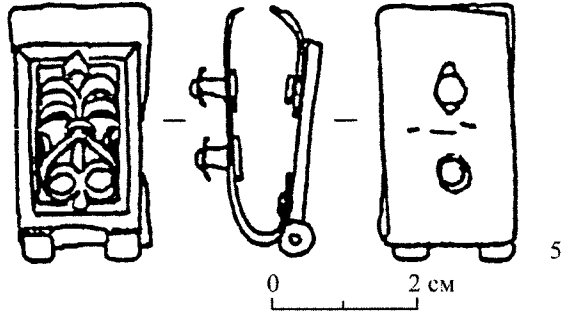

№ 413



№ 345

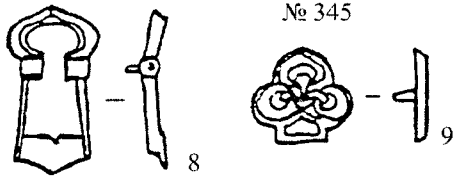

№ 410



Рис. 14. Детали поясной гарнитуры и огниво из погребений с конём II типа.
Fig. 14. Belt fittings and a fire-steel from burials with a horse of type II

- Айбабин А.И.**, 1993. Могильники VIII – начала X вв. в Крыму// МАИЭТ. Вып.Ш. Симферополь.
- Аксёнов В.С.**, 1997. К вопросу об этнической принадлежности захоронений с конем Нетайловского могильника// Вестник ХГУ. № 396. Харьков.
- Аксёнов В.С.**, 1999. Старосалтовский катакомбный могильник// *Vita antique*. № 2. К.
- Аксёнов В.С.**, 2001. Рубежанский катакомбный могильник салтово-маяцкой культуры на Северском Донце// *Донская археология*. № 1-2. Ростов-на-Дону.
- Аксёнов В.С.**, 2005а. Комплексы с конскими начальниками из Верхнесалтовского катакомбного могильника// *Степи Европы в эпоху средневековья*. Т.4. Хазарское время. Донецк.
- Аксёнов В.С.**, 2005б. Салтовские кремационные комплексы с конскими начальниками из бассейна Северского Донца// *Хазарский альманах*. Т.4. Киев; Харьков.
- Аксёнов В.С.**, 2006. Погребальный обряд Нетайловского могильника (VIII-IX вв.)// *РА*. № 2.
- Аксёнов В.С.**, 2008. Личные украшения как показатель этнокультурных контактов салтовского населения бассейна Северского Донца (по материалам Нетайловского грунтового могильника)// *Проблемы истории и археологии Украины. Материалы VI Международной научной конференции, посвящённой 150-летию со дня рождения академика В.П.Бузескула*. Харьков.
- Аксёнов В.С.**, 2009. Исследование раннесредневековых захоронений близ села Металловка в 2006 году (Нетайловский грунтовой могильник)// *Степи Европы в эпоху средневековья*. Т.7. Хазарское время. Донецк.
- Аксёнов В.С.**, 2010а. К вопросу об исходном районе проживания населения, оставившего памятники раннесалтовского времени в бассейне Северского Донца (по материалам Нетайловского грунтового могильника)// *Проблемы хронологии и периодизации археологических памятников и культур Северного Кавказа. XXVI “Крупновские чтения” по археологии Северного Кавказа. Тезисы*. Магас.
- Аксёнов В.С.**, 2010б. Новые раннесредневековые погребальные комплексы Северо-Западной Хазарии// *Древности 2010*. Харьков.
- Аксёнов В.С., Крыганов А.В., Михеев В.К.**, 1996. Обряд погребения с конем у населения салтовской культуры (по материалам Красногорского могильника)// *Материалы I тыс. н.э. по археологии и истории Украины и Венгрии*. К.
- Аксёнов В.С., Лаптев А.А.**, 2009. К вопросу о славяно-салтовских контактах (на примере катакомбы № 93 могильника у с.Верхний Салтов)// *Древности 2009*. Харьков.
- Аксёнов В.С., Михеев В.К.**, 2003. Погребения с крымской посудой могильника салтовской культуры Красная горка// *Vita antique*. № 5-6. К.
- Аксёнов В.С., Михеев В.К.**, 2006. Население Хазарского каганата в памятниках истории и культуры. “Сухогомольшанский могильник VIII-X вв.”// *Хазарский альманах*. Т.5. Киев; Харьков.
- Аксёнов В.С., Михеев В.К.**, 2009. Погребения со сложносоставными луками биритуального могильника Красная Горка салтовской культуры// *Степи Европы в эпоху средневековья*. Т.7. Хазарское время. Донецк.
- Аксёнов В.С., Хоружая М.В.**, 2005. Новые раннесредневековые захоронения Нетайловского могильника (раскопки 2002-2004 гг.)// *Хазарский альманах*. Т.4. Киев; Харьков.
- Аксёнов В.С.**, 1999. Поховання з конем другої половини VIII-IX ст. верхньої течії р.Сіверський Донець (за матеріалами салтівських грунтових могильників). Дис. ... канд. іст. наук. Харків.
- Аксёнов В.С.**, 2011. Поховання 472 Нетайлівського могильника салтівської культури// *Археологія*. № 1. К.
- Атавин А.Г.**, 1996. Погребения VII – начала VIII вв. из Восточного Приазовья// *Культуры Евразийских степей второй половины I тысячелетия н.э.* Самара.
- Бакаева Э.П., Гучинова Э.-Б.М.**, 1988. Погребальный обряд у калмыков в XVII-XX вв.// *СЭ*. № 4.
- Балинд Ч.**, 1972. Погребения с конями у венгров в IX-X вв.// *Проблемы археологии и древней истории угров*. М.

- Богачёв А.В.**, 1992. Процедурно-методические аспекты археологического датирования (по материалам поясных наборов IV-VIII вв. Среднего Поволжья). Самара.
- Бокий Н.М., Плетнёва С.А.**, 1988. Захоронение семьи воина-всадника X в. в бассейне Ингула// СА. № 2.
- Вайнштейн С.И.**, 1972. Историческая этнография тувинцев. М.
- Веймарн Е.В., Айбабин А.И.**, 1993. Скалистинский могильник. К.
- Винников А.З., Афанасьев Г.Е.**, 1991. Культовые комплексы Маяцкого селища. Воронеж.
- Гавритухин И.О.**, 2001. Хронология “среднеаварского” периода// Степи Европы в эпоху средневековья. Т.2. Хазарское время. Донецк.
- Гавритухин И.О.**, 2005. Хронология эпохи становления Хазарского каганата (элементы ремешковой гарнитуры)// Хазары/ Евреи и славяне. Т.16. Иерусалим; Москва.
- Галданова Г.Р.**, 1987. Доламаистские верования бурят. Новосибирск.
- Генинг В.Ф., Халиков А.Х.**, 1964. Ранние болгары на Волге: Больше-Тарханский могильник. М.
- Голубева Л.А.**, 1964. Огнива с бронзовыми рукоятками// СА. № 3.
- Голубева Л.А., Варенов А.Б.**, 1993. Новое об огнивах с бронзовыми рукоятками// РА. № 4.
- Грінченко В.А.**, 1950. Пам’ятка VIII ст. коло с. Вознесенки на Запоріжжі// Археологія. Т.3. К.
- Гуревич Д.Я., Роголев Г.Т.**, 1991. Словарь-справочник по коневодству и конному спорту. М.
- Дегтярь А.К.**, 1984. Комплекс из погребения воина у с. Кочеток на Северском Донце// СА. № 2.
- Жиронкина О.Ю., Крыганов А.В., Цитковская Ю.И.**, 1997. Об одном комплексе погребений Нетайловского могильника// Древности 1996. Харьков.
- Жиронкина О.Ю., Цитковская Ю.И.**, 1996. Новые данные о погребальном обряде Нетайловского могильника// Культуры Евразийских степей второй половины I тысячелетия н.э. Самара.
- Жиронкина О.Ю., Цитковская Ю.И.**, 2004. Несколько интерпретационных стереотипов в свете стратиграфических и иных наблюдений на Нетайловском могильнике// Древности 2004. Харьков.
- Иванов А.А.**, 2001. Находки поясных наборов из курганов хазарского времени Нижнего Дона и Волго-Донского междуречья// Культуры Евразийских степей второй половины I тысячелетия н.э. (из истории костюма). Т.2. Самара.
- Иванов А.А., Копылов В.П., Науменко С.А.**, 2000. Поясные наборы из курганов хазарского времени междуречья Дона и Сала// Донская археология. № 1. Ростов-на-Дону.
- Иченская О.В.**, 1981. Об одном из вариантов погребального обряда салтовцев по материалам Нетайловского могильника// Древности Среднего Поднепровья. К.
- Казаков Е.П.**, 1981. Об одном из вариантов культа коня в средневековых памятниках Евразии// Методологические аспекты археологических и этнографических исследований в Западной Сибири. Томск.
- Казаков Е.П.**, 1984. О культе коня в средневековых памятниках Евразии// Западная Сибирь в эпоху средневековья. Томск.
- Казаков Е.П.**, 1989. О некоторых элементах языческой культуры угров Урало-Поволжья// Проблемы древних угров на Южном Урале. Уфа.
- Казаков Е.П.**, 1992. Культура ранней Волжской Болгарии (этапы этнической истории). М.
- Каминский В.Н.**, 1987. Алано-болгарский могильник близ станицы Старокорсунской на Кубани// СА. № 4.
- Кирпичников А.Н.**, 1973. снаряжение всадника и верхового коня на Руси IX-XIII вв.// САИ. Вып.Е1-36.
- Ковалевская В.Б.**, 1972. Башкирия и евразийские степи IV-IX вв. (по материалам поясных наборов)// Проблемы археологии и древней истории угров. М.
- Комар А.В.**, 1999. Предсалтовские и раннесалтовские горизонты Восточной Европы// Vita antiquae. № 2. К.
- Комар А.В.**, 2001. Происхождение поясных наборов раннесалтовского типа// Культуры Евразийских степей второй половины I тысячелетия н.э. (из истории костюма). Т.2. Самара.
- Комар О.В.**, 1999. Коментарі до статті: Тахтай А.К. Погребальный комплекс хазарской эпохи из окрестности г.Чистяково Сталинской области// Vita antiquae. № 2. К.

- Комар О.В., Піоро В.І.,** 1999. Кургани хозарського часу на Луганщині// *Vita antique*. № 2. К.
- Копылов В.П., Иванов А.А.,** 2007. Погребение знатного воина хазарского времени из могильника Саловский// *Материалы и исследования по археологии Дона*. Вып. II. Москва; Иерусалим.
- Красильников К.И.,** 1991. Могильник древних болгар у с. Желтое на Северском Донце// *Проблеми на прабългарската история и култура*. Вип. 2. София.
- Красильников К.И., Тельнова Л.И.,** 1997. Грунтовый могильник у поселка Новоначное// *Древности Подонцовья*. Луганск.
- Крыганов А.В.,** 1989. Восточноевропейские кочевнические удила VII-X вв.// *Вестник ХГУ*. № 342. Харьков.
- Крыганов А.В., Чернигова Н.В.,** 1993. Новое исследование Нетайловского могильника салтовской культуры// *Вестник ХГУ*. № 374. Харьков.
- Криганов А.В.,** 1993. Військова справа ранньосередньовічних аланів Подоння// *Археологія*. № 2. К.
- Кухаренко Ю.В.,** 1951. О некоторых археологических находках на Харьковщине// *КСИИМК*. Т. XLI.
- Ляпушкин И.И.,** 1958. Памятника салтово-маяцкой культуры в бассейне р. Дон // *МИА*. № 62.
- Михеев В.К.,** 1985. Подонье в составе Хазарского каганата. Харьков.
- Монгайт А.П.,** 1951. Могила всадника у с. Арцибашева// *КСИИМК*. Вып. 41.
- Нестеров С.П.,** 1990. Конь в культах тюркоязычных племен Центральной Азии в эпоху средневековья. Новосибирск.
- Овчинникова Б.Б.,** 1990. Тюркские древности Саяно-Алтая в VI-X вв. Свердловск.
- Орлов Р.С.,** 1985. Культура кочевников IV-VIII вв.// *Этнокультурная карта территории Украинской ССР в I тыс. н.э.* К.
- Пархоменко О.В.,** 1983. Поховальний інвентар Нетайлівського могильника VIII-IX ст.// *Археологія*. № 43. К.
- Плетнёва С.А.,** 1962. Подгоровский могильник// *СА*. № 3.
- Плетнёва С.А.,** 1967. От кочевий к городам. Салтово-маяцкая культура// *МИА*. № 146.
- Плетнёва С.А.,** 1981а. Древние болгары в бассейне Дона и Приазовье// *Плиска-Преслав*. Т. 2. София.
- Плетнёва С.А.,** 1981б. Салтово-маяцкая культура// *Археология СССР*. Степи Евразии в эпоху средневековья. М.
- Плетнёва С.А.,** 1989. На славяно-хазарском пограничье. Дмитриевский археологический комплекс. М.
- Покровский А.М.,** 1905. Верхне-Салтовский могильник// *Труды XII АС*. Т. 1. М.
- Приймак В.В., Супруненко А.Б.,** 1994. Венгерское погребение в кургане у с. Твердохлебы Кобелякского района// *Курганы Нижнего Поворскля*. Москва; Полтава.
- Сарапулкин В.А.,** 2006. Ржевский грунтовой могильник салтово-маяцкой культуры (предварительное сообщение)// *Археологические памятники Восточной Европы*. Вып. 12. Воронеж.
- Сміленко А.Т.,** 1965. Глодоські скарби. К.
- Смоляк А.В.,** 1969. Этнографические данные об обрядах ложных погребений у народов Нижнего Амура// *СА*. № 3.
- Татаринов С.И., Копыл А.Г.,** 1981. Дроновские древнеболгарские могильники на р. Северский Донце// *СА*. № 1.
- Татаринов С.И., Копыл А.Г., Шамрай А.В.,** 1986. Два праболгарских могильника на Северском Донце// *СА*. № 1.
- Фёдоров-Давыдов Г.А.,** 1984. Погребения хазарского времени из урочища “Кривая Лука” в Нижнем Поволжье// *Проблемы археологии степей Евразии*. Кемерово.
- Флёров В.С.,** 1984. Маяцкий могильник// *Маяцкое городище*. М.
- Фонякова Н.А.,** 1986. Лотос в растительном орнаменте металлических изделий салтово-маяцкой культуры VIII-IX вв.// *СА*. № 3.

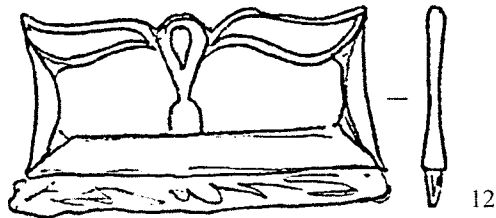
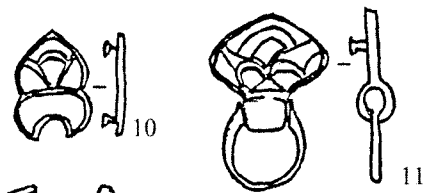
- Халикова Е.А.**, 1971. Погребальный обряд Танкеевского могильника// Вопросы этногенеза тюркоязычных народов Среднего Поволжья. Казань.
- Хоружа М.В.**, 2007. Кресало з поховання № 410 Нетайлівського могильника салтівської культури// Тринадцяті Сумцовські читання. Збірник матеріалів наукової конференції “Сучасний музейний заклад: проблеми вивчення, збереження та популяризації національної історико-культурної спадщини” 18 квітня 2007 р. Харків.
- Швецов М.Л.**, 1991. Могильник “Зливки”// Проблеми на прабългарската история и култура. Вип.2. София.
- Шрамко Б.А.**, 1983. Погребения VIII-X вв. у с.Пятницкое в Харьковской области// Древнерусское государство и славяне. Минск.
- Reversz L.**, 1987. Lykaforige schnallen in dem Karpatenbecken// ААН. № 39.

Summary

V.S.Aksionov (Kharkov, Ukraine)

BURIALS OF HORSEMEN OF NETAILOVKA BURIAL GROUND OF SALTOV CULTURE: TYPOLOGY AND CHRONOLOGY (BASED ON EXCAVATIONS OF 2003-2010)

This paper is devoted to the analysis of 26 burials recently excavated at the Netailovka burial ground of Saltov culture which is located opposite the Verkhniy Saltov catacomb necropolis. These burials should be considered as graves of warriors-horsemen. The excavated burials with a horse have initially been divided into five types.

Certain developments of funeral rites, such as laying of the remains of a horse and horse equipment into a tomb of the deceased, allows the horsemen burials of the Netailovka burial ground to be dated. In the last quarter of the 8th century the graves of the deceased with their heads oriented to the west appeared among the horsemen burials. This fact is accounted for by the presence of the natives of “Black Bulgaria” in the population of the Netailovka community ethnically related to them. The natives of “Black Bulgaria” lived next to the “Netailovtsians” as the subordinated/dependent population and were probably included in families as younger/poor relatives. In the early 9th century it was only the horsemen’s burials of I and III types that were buried at the burial ground. At that time, there were large stamped silver and cast bronze plaques of harness straps decorated with a complex vegetative ornament of lotus flowers in horsemen’s graves. This is characteristic of rich Alanian horsemen complexes during most of the 9th century.

Men buried at the Netailovka burial ground and accompanied by a horse skin, a whole horse or a horse harness should be considered as representatives of a rather privileged Turkic-Ugrian group of nomads, who represented the military and social top layer of the Saltov society of the Severskii Donets basin. This group of people used special niches made in the western end walls of graves, in which the remains of a horse with a horse harness or only the horse equipment were placed. The composition and placement of the horse remains in those graves have many similarities with the Ugrian findings of the Early Middle Ages and Hungarian burials of the period of the Hungarian Conquest.

Статья поступила в редакцию в июне 2011 г